

► KME721880M

ES Manual de instrucciones
Horno de microondas

FR Notice d'utilisation
Four à micro-ondes

PT Manual de instruções
Forno microondas

USER MANUAL

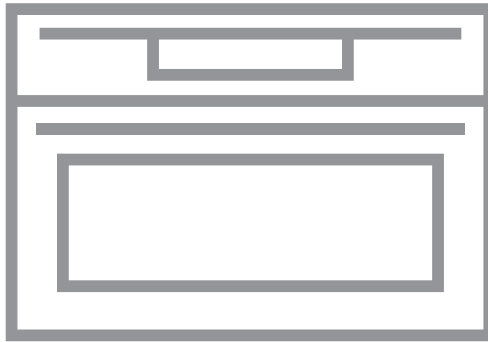

AEG

LE DAMOS LA BIENVENIDA A AEG. GRACIAS POR ELEGIR NUESTRO APARATO.



En nuestro esfuerzo por ser sostenibles, reducimos el papel y ofrecemos los manuales de usuario al completo en línea. Acceda a su manual de usuario completo en aeg.com/manuals



Obtenga consejos, folletos, soluciones a problemas e información de servicio y reparación en aeg.com/support

CONTENIDO

1. DESCRIPCIÓN DEL PRODUCTO.....	3	6.2 Ajustes de potencia recomendados para distintos tipos de alimentos.....	10
1.1 Resumen general.....	3	7. MANTENIMIENTO Y LIMPIEZA.....	11
2. CÓMO ENCENDER Y APAGAR EL HORNO.....	3	7.1 Notas sobre la limpieza.....	11
2.1 Panel de mandos.....	3	8. SOLUCIÓN DE PROBLEMAS.....	11
2.2 Pantalla.....	4	8.1 Qué hacer si.....	12
3. ANTES DEL PRIMER USO.....	4	8.2 Cómo administrar: Códigos de error.....	12
3.1 Limpieza inicial	4	8.3 Datos de servicio.....	13
3.2 Primera conexión.....	5	9. EFICACIA ENERGÉTICA.....	13
4. USO DIARIO.....	5	9.1 Ahorro energético.....	13
4.1 Cómo ajustar la función: Grill + microondas, Grill.....	5	10. ESTRUCTURA DEL MENÚ.....	13
4.2 Cómo ajustar: Funciones de cocción de microondas.....	6	10.1 Menú.....	13
4.3 Instrucciones de uso: Inicio rápido del microondas.....	7	10.2 Submenú de: Opciones.....	14
4.4 Funciones de cocción.....	7	10.3 Submenú de: Configuración.....	14
5. FUNCIONES DEL RELOJ.....	8	10.4 Submenú para: Asistencia.....	15
5.1 Descripción de funciones de reloj....	8	11. ¡ES FÁCIL!.....	15
6. CONSEJOS.....	8	12. ASPECTOS MEDIOAMBIENTALES.....	16
6.1 Recipientes y materiales adecuados para microondas	8		

Salvo modificaciones.

1. DESCRIPCIÓN DEL PRODUCTO

1.1 Resumen general

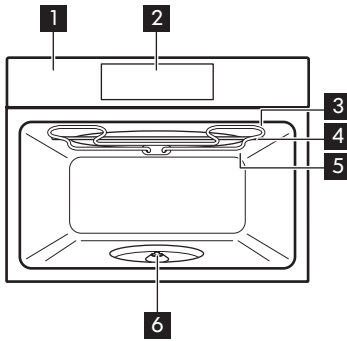

- 1** Panel de mandos
- 2** Pantalla
- 3** Resistencia
- 4** Generador de microondas
- 5** Bombilla
- 6** Eje del plato giratorio

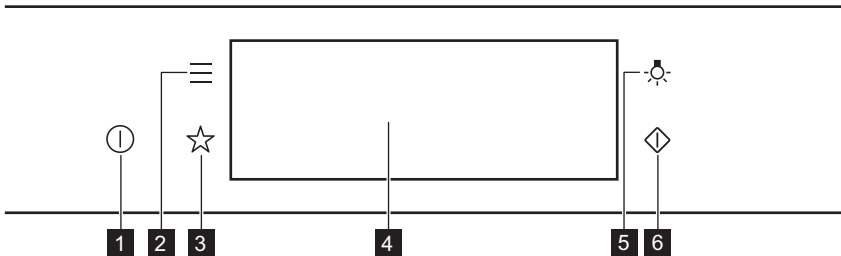

2. CÓMO ENCENDER Y APAGAR EL HORNO

2.1 Panel de mandos











1	Encendido/ON / Apagado/OFF	Mantenga pulsado para encender y apagar el horno.
2	Menú	Enumera las funciones del horno.
3	Favoritos	Muestra los ajustes favoritos.
4	Pantalla	Muestra los ajustes actuales del horno.
5	Interruptor de la lámpara	Enciende y apaga la luz.
6	Inicio rápido de microondas	Para activar la función de microondas (1000 W y 30 segundos).

ANTES DEL PRIMER USO



 <p>Pulse el botón</p>	 <p>Mover</p>	 <p>Mantener pulsado</p>
<p>Touchar a superfície com a ponta dos dedos.</p>	<p>Deslizar a ponta do dedo sobre a superfície.</p>	<p>Touchar a superfície durante 3 segundos.</p>

2.2 Pantalla

<p>Indicadores de pantalla</p>			
<p>Indicadores básicos - para navegar por la pantalla.</p>			
<p>OK Para confirmar la selección o el ajuste.</p>	<p> Para retroceder un nivel en el menú.</p>	<p> Para deshacer la última acción.</p>	<p> Para activar y desactivar las opciones.</p>
<p>Sonar la alarma indicadores de función - cuando finaliza el tiempo de cocción seleccionado, suena una señal acústica.</p>			
<p> La función está activada.</p>	<p> La función está activada. La cocción se detiene automáticamente.</p>	<p> El sonido de la alarma está apagado.</p>	
<p>Indicadores de temporizador</p>			
<p> Para ajustar la función: Inicio retardado.</p>		<p> Para cancelar el ajuste.</p>	

3. ANTES DEL PRIMER USO

3.1 Limpieza inicial

		
<p>Paso 1</p>	<p>Paso 2</p>	<p>Paso 3</p>

Retire todos los accesorios del horno.	Limpie el horno y los accesorios con un paño suave humedecido en agua templada y jabón neutro.	Coloque los accesorios en el horno.
----------------------------------------	------------------------------------------------------------------------------------------------	-------------------------------------

3.2 Primera conexión

La pantalla muestra un mensaje de bienvenida después de la primera conexión. Debe ajustar: Idioma, Brillo de la pantalla, Tono de teclas, Volumen del timbre, Hora.

4. USO DIARIO

	<p>ADVERTENCIA! Consulte los capítulos sobre seguridad.</p>
----------------------------------------------------------------------------------	------------------------------------------------------------------------

4.1 Cómo ajustar la función: Grill + microondas, Grill

El horno puede hacer ruidos cuando se utiliza la función: Grill + microondas. Son normales para esta función.

Ajuste de la función: Grill + microondas	
Paso 1	Introduzca la rejilla para grill baja.
Paso 2	Encienda el horno. La pantalla muestra la función de cocción por defecto.
Paso 3	Pulse el símbolo de la función de cocción para entrar en el submenú.
Paso 4	Seleccione la función:  . Pulse: OK.
Paso 5	Seleccione el nivel de intensidad del grill.
Función	Nivel de intensidad del grill
Lo	Bajo
Hi	Alto
Paso 6	Pulse: OK.
Paso 7	Pulse: START.
STOP - pulse para apagar el horno.	
Paso 8	Apague el horno.

La potencia de microondas está limitada a 500 W cuando se utiliza la función: Grill + microondas.

Ajuste de la función: Grill	
Paso 1	Inserte el soporte de grill alto.
Paso 2	Encienda el horno. La pantalla muestra la función de cocción por defecto.
Paso 3	Pulse el símbolo de la función de cocción para entrar en el submenú.
Paso 4	Seleccione la función:  . Pulse: OK.
Paso 5	Seleccione el nivel de intensidad del grill.
Función	Nivel de intensidad del grill
Lo	Bajo
Hi	Alto
Paso 6	Pulse: OK.
Paso 7	Pulse: START .
STOP - pulse para desactivar la función.	
Paso 8	Apague el horno.

4.2 Cómo ajustar: Funciones de cocción de microondas

Paso 1	Encienda el horno.
Paso 2	Pulse el símbolo de la función de cocción para entrar en el submenú.
Paso 3	Seleccione la función de cocción del microondas y pulse: OK. La pantalla muestra: potencia del microondas.
Paso 4	Ajuste: potencia del microondas. Pulse: OK.
Paso 5	Pulse: START .

STOP - pulse para desactivar la función.	
Paso 6	Apague el horno.

¡Tome un atajo!



4.3 Instrucciones de uso: Inicio rápido del microondas

Paso 1	Mantenga pulsada: . El microondas funcionará durante 30 segundos.	
Paso 2	Para prolongar el tiempo de cocción:	
	Pulse en el valor del tiempo de funcionamiento para ir al control de tiempo. Ajuste el tiempo de cocción.	Pulse +30 s.
El microondas se puede encender en cualquier momento con: Inicio rápido del microondas.		





4.4 Funciones de cocción

ESTÁNDAR

Función de cocción	Aplicación
	Grill: Tostar, asar a la parrilla
	Grill + microondas: Cocinar / dorar
	Microondas: Calentamiento, cocción, potencia: 100 - 1.000 W

FUNCIONES DEL RELOJ

MICROONDAS

Función de cocción	Aplicación
	Descongelar: Descongelar carne, pescado, pasteles, potencia: 100 - 200 W
	Derritiendo: Fundir chocolate y mantequilla, rango de potencia: 100 - 400 W
	Recalentar: Calentar comidas preparadas y delicadas, rango de potencia: 300 - 700 W
	Palomitas de maíz: Preparación de palomitas de maíz, rango de potencia: 700 - 1.000 W
	Líquido: Calentar bebidas y sopas, potencia: 800 - 1.000 W

5. FUNCIONES DEL RELOJ

5.1 Descripción de funciones de reloj

Función de reloj	Aplicación
Tiempo de cocción	Para ajustar la duración de la cocción. El máximo es 23 h 59 min.
Finalizar acción	Para ajustar lo que ocurre al finalizar el temporizador.
Añadir tiempo	Para ampliar el tiempo de cocción.
Avisador	Para ajustar una cuenta atrás. El máximo es 23 h 59 min. Esta función no influye en el funcionamiento del horno.
Tiempo de funcionamiento	Controla el tiempo que está activa la función. Tiempo de funcionamiento - puede encenderla y apagarla.





6. CONSEJOS

6.1 Recipientes y materiales adecuados para microondas

Para el microondas, utilice solo utensilios y materiales adecuados. Consulte la tabla siguiente como referencia.

















Compruebe los utensilios de cocina / especificación de materiales antes de utilizarlo.

Material del utensilio de cocina				
Cristal y porcelana para horno sin componentes de metal, p. ej., vidrio térmico	✓	✓	✓	✓
Vidrio y porcelana no aptos para horno sin plata, oro, platino ni decoraciones de metal	✓	X	X	X
Cristal y vitrocerámica de material apto para horno y congelación	✓	✓	✓	✓
Cerámica y barro sin cuarzo ni componentes metálicos, o vidriado que contenga metales	✓	✓	X	X
Cerámica, porcelana o barro cocido con fondo sin vidriar o con pequeños orificios, p. ej., en las asas	X	X	X	X
Plástico resistente al calor hasta 200 °C	✓	✓	X	X
Cartón, papel	✓	X	X	X
Película para microondas	✓	X	X	X
Film para asado con cierre apto para microondas	✓	✓	X	X
Fuentes de metal, como esmalte o hierro fundido	X	X	✓	X
Moldes, barniz negro o revestimiento de silicona	X	X	✓	X
Utensilios para microondas, p.ej., Crostino	X	✓	X	X

Material del utensilio de cocina				
Rejilla para grill	X	X	✓	✓

6.2 Ajustes de potencia recomendados para distintos tipos de alimentos

Los datos de la tabla son valores orientativos.

800 - 1.000 W				
 Sofreír al inicio del proceso de cocción		 calentar líquidos		
500 - 700 W				
 Cocinar verduras	 Cocinar platos de huevos	 Estofados a fuego lento	 Calentar platos únicos	 Descongelar y calentar platos congelados
300 - 400 W				
 Fundir queso, chocolate, mantequilla	 Cocer arroz	 Calentar alimentos infantiles	 Cocinar / calentar alimentos delicados	 Continuar cocinando
100 - 200 W				
 Descongelar pan	 Descongelar fruta y pasteles	 Descongelar queso, nata, mantequilla	 Descongelar carne, pescado	

7. MANTENIMIENTO Y LIMPIEZA



ADVERTENCIA!

Consulte los capítulos sobre seguridad.

7.1 Notas sobre la limpieza



Agentes limpiadores

Limpie la parte delantera del horno con un paño suave humedecido en agua templada y jabón suave.

Utilice un producto de limpieza para limpiar las superficies metálicas.

Limpie las manchas con un detergente suave.



Uso diario

Limpie el interior después de cada uso. La acumulación de grasa u otros residuos puede provocar un incendio. Retire los residuos de alimentos y la grasa de la bóveda del horno.

No guarde la comida en el horno más de 20 minutos. Seque el interior con un paño suave después de cada uso.



Accesorios

Limpie todos los accesorios después de cada uso y déjelos secar. Antes de limpiar, espere hasta que la superficie giratoria esté fría. El plato puede romperse. Use un paño suave humedecido en agua caliente y detergente suave. No lave los accesorios en el lavavajillas.

No limpie los accesorios no adherentes utilizando un limpiador abrasivo ni objetos afilados.



8. SOLUCIÓN DE PROBLEMAS





ADVERTENCIA!

Consulte los capítulos sobre seguridad.



8.1 Qué hacer si...

 El horno no se enciende o no se calienta	
 Posible causa	 Solución
El horno no está conectado a un suministro eléctrico o está mal conectado.	Compruebe si el horno se ha conectado correctamente a la red eléctrica.
El reloj no está ajustado.	Ajuste el reloj, para más detalles consulte el capítulo, "Funciones del reloj", Cómo ajustar: Funciones de reloj.
La puerta no está bien cerrada.	Cierre la puerta del aparato completamente.
Ha saltado el fusible.	Compruebe si el fusible es la causa del problema. Si el problema persiste, póngase en contacto con un electricista cualificado.
El bloqueo de seguridad del horno está activado.	Consulte el capítulo "Menú", submenú: Opciones.

 Componentes	
 Descripción	 Solución
La bombilla se ha fundido.	Sustituya la bombilla, para más detalles consulte el capítulo "Mantenimiento y limpieza", Cómo cambiar: Bombilla.
El conjunto de plato giratorio hace ruido.	Hay restos de comida debajo del plato giratorio.

8.2 Cómo administrar: Códigos de error

Cuando se produce el error de software, la pantalla muestra un mensaje de error. En esta sección, encontrará la lista de los problemas que puede manejar por su cuenta.

 Código y descripción	 Solución
F240, F439: los campos táctiles de la pantalla no funcionan correctamente.	Limpie la superficie de la pantalla. Asegúrese de que no haya suciedad en los campos táctiles.
F908: el sistema del horno no puede conectarse con el panel de mandos.	Apague y vuelva a encender el horno.

8.3 Datos de servicio

Si no logra subsanar el problema, póngase en contacto con su distribuidor o un centro de servicio técnico autorizado.

Los datos que necesita para el Centro de servicio técnico se encuentran en la placa de características. La placa de características se encuentra en el marco delantero del interior del horno. No retire la placa de características de la cavidad del horno.

Se recomienda escribir los datos aquí:	
Modelo (MOD):
Número de producto (PNC)
Número de serie (S.N.)

9. EFICACIA ENERGÉTICA

9.1 Ahorro energético

Asegúrese de que la puerta del horno está cerrada cuando el horno funciona. No abra la puerta del horno muchas veces durante la cocción. Mantenga limpia la junta de la puerta y asegúrese de que está bien fijada en su posición.

En la medida de lo posible, no precaliente el horno antes de cocinar.

Reduzca al máximo el tiempo entre horneados cuando prepare varios platos de una vez.

Cocción con la bombilla apagada

Apague la luz mientras cocina. Enciéndala únicamente cuando la necesite.

10. ESTRUCTURA DEL MENÚ

10.1 Menú

Pulse  para abrir el Menú.

ESTRUCTURA DEL MENÚ

Elemento del menú		Aplicación
Favoritos		Muestra los ajustes favoritos.
Opciones		Para programar la configuración del horno.
Ajustes	Configuración	Para programar la configuración del horno.
	Asistencia	Muestra la configuración y la versión del software.

10.2 Submenú de: Opciones

Submenú	Aplicación
Luz	Enciende y apaga la luz.
Bloqueo de seguridad	Evita la activación accidental del horno. Con esta opción activada, en la pantalla aparece "Bloqueo de seguridad" cuando se enciende el horno. Para activar el uso del horno, seleccione las letras del código en orden alfabético. Acceda al temporizador, el funcionamiento remoto y la lámpara está disponible con el bloqueo de seguridad para niños activado.
Indicación tiempo	Enciende y apaga el reloj.
Opción de hora digital	Cambia el formato de la indicación de tiempo mostrada.

10.3 Submenú de: Configuración

Submenú	Descripción
Idioma	Ajusta el idioma del horno.
Brillo de la pantalla	Ajusta el brillo de la pantalla.
Tono de teclas	Activa y desactiva el tono de los campos táctiles. No es posible silenciar el tono de: ①.

Submenú	Descripción
Volumen del timbre	Ajusta el volumen de los tonos y señales de las teclas.
Hora	Ajusta la hora y la fecha actuales.

10.4 Submenú para: Asistencia





Submenú	Descripción
Modo demostración	Código de activación/desactivación: 2468
Versión del software	Información sobre versión de software.
Restaurar todos los ajustes	Restaura los ajustes de fábrica.

11. ¡ES FÁCIL!

Antes del primer uso, debe ajustar:

Idioma	Brillo de la pantalla	Tono de teclas	Volumen del timbre	Hora
--------	-----------------------	----------------	--------------------	------





Familiarícese con los iconos básicos del panel de control y la pantalla:

 Encendido/ON / Apagado/OFF	 Menú	 Favoritos	 Temporizador	START / STOP
----------------------------------------------------------------------------------------------------------------------	---------------------------------------------------------------------------------------------	--------------------------------------------------------------------------------------------------	-----------------------------------------------------------------------------------------------------	--------------

Empiece a usar el horno

Inicio rápido del microondas	Inicie el microondas en cualquier momento con los ajustes por defecto: 30 segundos / 1000 W.	Pulse: 
-------------------------------------	----------------------------------------------------------------------------------------------	--------------------------------------------------------------------------------------------



			
-------------------------------------------------------------------------------------	-------------------------------------------------------------------------------------	-------------------------------------------------------------------------------------	-------------------------------------------------------------------------------------

calentar / cocinar 100 - 1.000 W	cocinar / dorar intensidad: baja / alta	cocinar / dorar	calentar líquidos 800 - 1000 W
			
recalentar 300 - 700 W	descongelar 100 - 200 W	derretir 100 - 400 W	hacer palomitas de maíz 700 - 1000 W

Parámetros del microondas		Consejos para microondas
Potencia del microondas:	Tiempo máximo:	Tape la comida para cocinar y recalentar. Remueva o de la vuelta a la comida a la mitad del tiempo de cocción o descongelación. Ponga la cuchara en el plato al calentar líquidos. Introduzca la comida en el horno sin envoltorio (sí que puede utilizar envoltorios seguros para microondas).
100 - 600 W	59 minutos	
> 600 W	7 minutos	

Empezar a cocinar				
Paso 1	Paso 2	Paso 3	Paso 4	Paso 5
① - pulse para encender el horno.	 ... - seleccione la función.	S - ajuste la potencia del microondas.	OK - pulse para confirmar.	START - pulse para iniciar la cocción.

12. ASPECTOS MEDIOAMBIENTALES

Recicle los materiales con el símbolo . Coloque el material de embalaje en los contenedores adecuados para su reciclaje. Ayude a proteger el medio ambiente y la salud pública, así como a reciclar residuos de aparatos eléctricos y electrónicos. No deseche los aparatos marcados con el símbolo  junto con los residuos domésticos. Lleve el producto a su centro de reciclaje local o póngase en contacto con su oficina municipal.

BIENVENUE CHEZ AEG ! NOUS VOUS REMERCIONS D'AVOIR CHOISI L'UN DE NOS APPAREILS.



Dans un souci de durabilité, nous réduisons les supports papier et proposons les manuels d'utilisation complets en ligne. Accédez à votre manuel d'utilisation complet sur aeg.com/manuals



Obtenir des conseils d'utilisation, des brochures, un dépanneur, des informations sur le service et les réparations sur aeg.com/support

TABLE DES MATIÈRES

1. DESCRIPTION DE L'APPAREIL.....	18	6.2 Réglages recommandés pour différents types d'aliments.....	25
1.1 Vue d'ensemble.....	18	7. ENTRETIEN ET NETTOYAGE.....	26
2. COMMENT ALLUMER ET ÉTEINDRE LE FOUR.....	18	7.1 Remarques concernant l'entretien.....	26
2.1 Bandeau de commande.....	18	8. DÉPANNAGE.....	27
2.2 Affichage.....	19	8.1 Que faire si.....	27
3. AVANT LA PREMIÈRE UTILISATION.....	19	8.2 Comment gérer : Codes d'erreur... ..	28
3.1 Nettoyage initial	19	8.3 Données de maintenance.....	28
3.2 Première connexion.....	20	9. RENDEMENT ÉNERGÉTIQUE.....	29
4. UTILISATION QUOTIDIENNE.....	20	9.1 Économie d'énergie.....	29
4.1 Comment régler la fonction : Gril + Micro-ondes, Gril.....	20	10. STRUCTURE DES MENUS.....	29
4.2 Comment régler : Modes de cuisson micro-ondes.....	21	10.1 Menu	29
4.3 Comment utiliser : Départ rapide micro-ondes.....	22	10.2 Sous-menu pour : Options.....	29
4.4 Modes de cuisson.....	22	10.3 Sous-menu pour : Configuration... ..	30
5. FONCTIONS DE L'HORLOGE.....	23	10.4 Sous-menu pour : Service.....	30
5.1 Description des fonctions de l'horloge.....	23	11. C'EST SIMPLE !.....	30
6. CONSEILS.....	24	12. EN MATIÈRE DE PROTECTION DE L'ENVIRONNEMENT.....	32
6.1 Ustensiles de cuisine et matériaux adaptés aux micro-ondes	24		

Sous réserve de modifications.

1. DESCRIPTION DE L'APPAREIL

1.1 Vue d'ensemble

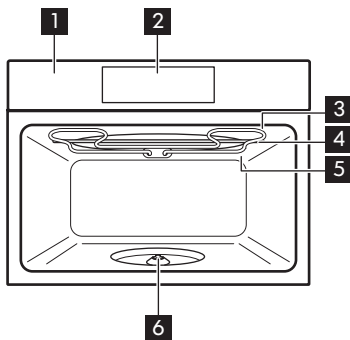

- 1** Bandeau de commande
- 2** Affichage
- 3** Résistance
- 4** Générateur de micro-ondes
- 5** Éclairage

- 6** Axe du plateau tournant

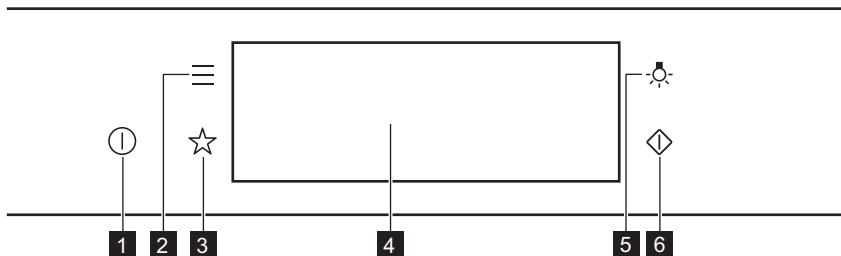

2. COMMENT ALLUMER ET ÉTEINDRE LE FOUR

2.1 Bandeau de commande











1	Activez / Désactivez	Appuyez et maintenez enfoncé pour allumer et éteindre le four.
2	Menu	Indique les fonctions du four.
3	Mes programmes	Indique les réglages favoris.
4	Affichage	Affiche les réglages actuels du four.
5	Curseur de l'éclairage	Pour allumer et éteindre l'éclairage.
6	Départ rapide micro-ondes	Pour activer la fonction micro-ondes (1 000 W et 30 secondes).

AVANT LA PREMIÈRE UTILISATION

 Appuyez sur la touche	 Déplacez	 Maintenez la touche
Appuyez sur la surface du bout du doigt.	Faites glisser le bout de votre doigt sur la surface.	Appuyez sur la surface pendant 3 secondes.

2.2 Affichage

Voyants de l'affichage			
Indicateurs de base - pour naviguer dans l'affichage.			
 Pour confirmer la sélection/le réglage.	 Pour remonter d'un niveau dans le menu.	 Pour annuler la dernière action.	 Pour activer et désactiver les options.
Son alarme indicateurs de fonction - lorsque la durée de cuisson programmée est écoulée, le signal sonore retentit.			
 La fonction est activée.	 La fonction est activée. La cuisson s'arrête automatiquement.	 Le son alarme est désactivé.	
Voyants du minuteur			
 Pour régler la fonction : Démarrage retardé.		 Pour annuler le réglage.	

3. AVANT LA PREMIÈRE UTILISATION

3.1 Nettoyage initial

		
-------------------------------------------------------------------------------------	-------------------------------------------------------------------------------------	-------------------------------------------------------------------------------------

UTILISATION QUOTIDIENNE

Étape 1	Étape 2	Étape 3
Retirez tous les accessoires du four.	Nettoyez le four et les accessoires avec un chiffon doux, de l'eau tiède et un détergent doux.	Placez les accessoires dans le four.

3.2 Première connexion

L'affichage indique un message de bienvenue après la première connexion. Vous devez régler : Langue, Affichage Luminosité, Son touches, Volume alarme, Heure actuelle.

4. UTILISATION QUOTIDIENNE



AVERTISSEMENT!

Reportez-vous aux chapitres concernant la sécurité.

4.1 Comment régler la fonction : Gril + Micro-ondes, Gril

Le four peut émettre des bruits lors de l'utilisation de la fonction : Gril + Micro-ondes. Ceci est normal avec cette fonction.

Réglage de la fonction : Gril + Micro-ondes	
Étape 1	Insérez la grille basse.
Étape 2	Allumez le four. Le mode de cuisson par défaut s'affiche.
Étape 3	Appuyez sur le symbole du mode de cuisson pour accéder au sous-menu.
Étape 4	Sélectionnez la fonction :  . Appuyez sur : OK.
Étape 5	Sélectionnez le niveau d'intensité du gril.
Fonction	Niveau d'intensité du gril
Lo	Faible
Hi	Élevé
Étape 6	Appuyez sur OK.
Étape 7	Appuyez sur START .

Réglage de la fonction : Gril + Micro-ondes

STOP - appuyez pour éteindre le four.

Étape 8 Éteignez le four.

La puissance des micro-ondes est limitée à 500 W lorsque vous utilisez la fonction : Gril + Micro-ondes.

Réglage de la fonction : Gril

Étape 1 Insérez la grille supérieure.

Étape 2 Allumez le four. Le mode de cuisson par défaut s'affiche.

Étape 3 Appuyez sur le symbole du mode de cuisson pour accéder au sous-menu.

Étape 4 Sélectionnez la fonction : . Appuyez sur : OK.

Étape 5 Sélectionnez le niveau d'intensité du gril.

Fonction

Niveau d'intensité du gril

Lo

Faible

Hi

Élevé

Étape 6 Appuyez sur OK.

Étape 7 Appuyez sur START .

STOP - appuyez sur pour désactiver la fonction.

Étape 8 Éteignez le four.

4.2 Comment régler : Modes de cuisson micro-ondes

Étape 1 Allumez le four.

Étape 2 Appuyez sur le symbole du mode de cuisson pour accéder au sous-menu.

UTILISATION QUOTIDIENNE

Étape 3	Sélectionnez le mode de cuisson micro-ondes et appuyez sur : OK . L'affichage indique : puissance micro-ondes.
Étape 4	Réglage : puissance micro-ondes. Appuyez sur OK .
Étape 5	Appuyez sur START .
STOP - appuyez sur pour désactiver la fonction.	
Étape 6	Éteignez le four.

Prenez un raccourci !





4.3 Comment utiliser : Départ rapide micro-ondes

Étape 1	Maintenez la touche  . La fonction micro-ondes est active pendant 30 s.
Étape 2	Pour prolonger le temps de cuisson :
	Appuyez sur la valeur de durée de fonctionnement pour accéder aux réglages de la durée. Réglez le temps de cuisson.
La fonction micro-ondes peut être activée à tout moment avec : Départ rapide micro-ondes.	





4.4 Modes de cuisson

FONCTIONS STANDARD

Mode de cuisson	Application
	Gril: Toaster, griller
	Gril + Micro-ondes: Cuire, faire dorer

Mode de cuisson	Application
	Micro-ondes: Chauffage, cuisson, plage de puissance : 100 à 1 000 W

MICRO-ONDES

Mode de cuisson	Application
	Décongélation: Décongélation de viande, poisson, gâteaux, plage de puissance : 100 à 200 W
	Fondre: Fondre du chocolat et du beurre, plage de puissance : 100 à 400 W
	Réchauffer: Chauffage de plats préparés et d'aliments délicats, plage de puissance : 300 à 700 W
	Popcorn: Préparation de pop-corn, plage de puissance : 700 à 1 000 W
	Liquides: Chauffage de boissons et de soupes, plage de puissance : 800 à 1 000 W

5. FONCTIONS DE L'HORLOGE

5.1 Description des fonctions de l'horloge





Fonctions de l'horloge	Application
Heure de cuisson	Pour définir la durée de la cuisson. Le maximum est de 23 h 59 min.
Fin de l'action	Pour programmer l'action à la fin du décompte du minuteur.
Prolongation de la durée	Pour prolonger le temps de cuisson.
Rappel	Pour régler un décompte. Le maximum est de 23 h 59 min. Cette fonction n'a aucun effet sur le fonctionnement du four.
Compteur	Surveille la durée de fonctionnement de la fonction. Compteur - vous pouvez l'activer et la désactiver.





6. CONSEILS

6.1 Ustensiles de cuisine et matériaux adaptés aux micro-ondes

Pour la cuisson au micro-ondes, n'utilisez que des récipients et matériaux adaptés. Utilisez le tableau ci-dessous comme référence.



Vérifiez les caractéristiques des ustensiles de cuisine / des matériaux avant utilisation.





Ustensiles de cuisine / Matériaux				
Verre et porcelaine allant au four ne contenant aucun composant métallique, par ex. le verre résistant à la chaleur	✓	✓	✓	✓
Verre et porcelaine n'allant pas au four sans décor en argent, or, platine ou métal	✓	X	X	X
Verre et vitrocéramique en matériau résistant aux températures élevées/basses	✓	✓	✓	✓
Récipients en céramique et en faïence sans composant en quartz ou en métal, ni verni contenant du métal	✓	✓	X	X
Céramique, porcelaine et faïence dont le fond n'est pas verni ou avec de petits trous, par exemple sur les poignées	X	X	X	X
Plastique résistant à la chaleur jusqu'à 200 °C	✓	✓	X	X
Carton, papier	✓	X	X	X
Film étirable pour micro-ondes	✓	X	X	X
Sachet de cuisson avec fermeture de sûreté pour micro-ondes	✓	✓	X	X

Ustensiles de cuisine / Matériaux				
Plats à rôtir en métal, par ex. en émail, en fonte	X	X	✓	X
Moules à gâteaux, laqués noirs ou avec revêtement en silicone	X	X	✓	X
Ustensiles pour une utilisation au micro-ondes, par ex. plat pour cuisson croustillante	X	✓	X	X
Ensemble gril	X	X	✓	✓





6.2 Réglages recommandés pour différents types d'aliments





Les données du tableau sont fournies à titre indicatif uniquement.

800 à 1 000 W	
 Saisir au début du processus de cuisson	 Chauffer des liquides

500 à 700 W				
 Cuisson des légumes	 Faire cuire des plats à base d'œufs	 Faire mijoter des ragoûts	 Réchauffer des plats pour une assiette	 Décongeler et chauffer des plats surgelés

ENTRETIEN ET NETTOYAGE



300 à 400 W				
				
Faire fondre du fromage, du chocolat, du beurre	Faire mijoter du riz	Réchauffer des aliments pour bébés	Cuire / Réchauffer des aliments délicats	Poursuivre la cuisson

100 à 200 W			
			
Décongeler du pain	Décongeler des fruits et des gâteaux	Décongélation du fromage, de la crème, du beurre	Décongeler de la viande, du poisson

7. ENTRETIEN ET NETTOYAGE

	AVERTISSEMENT! Reportez-vous aux chapitres concernant la sécurité.
----------------------------------------------------------------------------------	------------------------------------------------------------------------------

7.1 Remarques concernant l'entretien



 <p>Agents nettoyants</p>	Nettoyez la façade du four avec un chiffon doux, de l'eau tiède et un détergent doux.
	Utilisez une solution de nettoyage pour nettoyer les surfaces métalliques.
	Nettoyez les taches avec un détergent doux.
 <p>Utilisation quotidienne</p>	Nettoyez la cavité après chaque utilisation. L'accumulation de graisse ou d'autres résidus peut provoquer un incendie. Nettoyez soigneusement la voûte du four pour éliminer les résidus et la graisse.
	Ne conservez pas les aliments dans le four pendant plus de 20 minutes. Sécher la cavité avec un chiffon doux après chaque utilisation.



	<p>Après chaque utilisation, lavez tous les accessoires et séchez-les. Avant le nettoyage, attendez que le plateau tournant soit froid. Le plateau tournant risque de se briser. Utilisez un chiffon doux avec de l'eau tiède et un détergent doux. Ne lavez pas les accessoires au lave-vaisselle.</p>
<p>Accessoires</p>	<p>Ne nettoyez pas les accessoires antiadhésifs avec un produit nettoyant abrasif ou des objets tranchants.</p>

8. DÉPANNAGE

	<p>AVERTISSEMENT! Reportez-vous aux chapitres concernant la sécurité.</p>
----------------------------------------------------------------------------------	--------------------------------------------------------------------------------------



8.1 Que faire si...

 <p>Le four ne s'allume pas ou ne chauffe pas</p>	
 <p>Cause probable</p>	 <p>Solution</p>
<p>Le four n'est pas branché à une source d'alimentation électrique ou le branchement est incorrect.</p>	<p>Vérifiez que le four est correctement branché à une source d'alimentation électrique.</p>
<p>L'horloge n'est pas réglée.</p>	<p>Réglez l'horloge, consultez le chapitre « Fonctions de l'horloge » pour avoir tous les détails, Comment régler : Fonctions de l'horloge.</p>
<p>La porte n'est pas correctement fermée.</p>	<p>Fermez complètement la porte.</p>
<p>Le fusible a disjoncté.</p>	<p>Vérifiez que le fusible est bien la cause de l'anomalie. Si le problème se reproduit, faites appel à un électricien qualifié.</p>
<p>La Sécurité enfants du four est activée.</p>	<p>Consultez le chapitre « Menu », Sous-menu : Options.</p>

 Composants	
 Description	 Solution
L'ampoule est grillée.	Remplacez l'ampoule, pour avoir des détails consultez le chapitre « Entretien et nettoyage », Comment remplacer : Éclairage.
L'ensemble du plateau tournant fait du bruit.	Des résidus d'aliments sont présents sous l'ensemble du plateau tournant.

8.2 Comment gérer : Codes d'erreur

Quand une erreur de logiciel se produit, l'affichage indique un message d'erreur. Cette section présente la liste des problèmes que vous pouvez gérer seul.

 Code et description	 Solution
F240, F439 - les champs tactiles de l'affichage ne fonctionnent pas correctement.	Nettoyez la surface de l'affichage. Vérifiez que les champs tactiles sont propres.
F908 - le système du four ne peut pas se connecter au panneau de commande.	Éteignez le four et rallumez-le .

8.3 Données de maintenance

Si vous ne trouvez pas de solution au problème, veuillez contacter votre revendeur ou un service après-vente agréé.

Les informations nécessaires au service après-vente figurent sur la plaque signalétique. La plaque signalétique se trouve sur le cadre avant de la cavité du four. Ne retirez pas la plaque signalétique de la cavité du four.

Nous vous recommandons d'écrire les informations ici :	
Modèle (Mod.)
Référence produit (PNC)
Numéro de série (S.N.)

9. RENDEMENT ÉNERGÉTIQUE

9.1 Économie d'énergie

Lorsque le four est en fonctionnement, assurez-vous que la porte est bien fermée. Évitez d'ouvrir la porte trop souvent pendant la cuisson. Nettoyez régulièrement le joint de porte et assurez-vous qu'il est bien en place.

Dans la mesure du possible, ne préchauffez pas le four avant la cuisson.

Lorsque vous préparez plusieurs plats à la fois, faites en sorte que les pauses entre les cuissons soient aussi courtes que possible.

Cuisson avec l'éclairage éteint

Éteignez l'éclairage en cours de cuisson. Ne l'allumez que lorsque vous en avez besoin.

10. STRUCTURE DES MENUS

10.1 Menu

Appuyez sur  pour ouvrir Menu .

Élément du menu		Application
Mes programmes		Indique les réglages favoris.
Options		Pour régler la configuration du four.
Configurations	Configuration	Pour régler la configuration du four.
	Service	Affiche la version et la configuration du logiciel.

10.2 Sous-menu pour : Options

Sous-menu	Application
Eclairage four	Allume et éteint l'éclairage.
Sécurité enfants	Empêche l'activation accidentelle du four. Lorsque l'option est activée, le texte « Sécurité enfants » s'affiche lorsque vous allumez le four. Pour permettre l'utilisation du four, choisissez les lettres du code dans l'ordre alphabétique. L'accès au minuteur, à la télécommande et à l'éclairage est possible avec la Sécurité enfants activée.
Indication Du Temps	Allume et éteint l'horloge.
Affichage Heure	Change le format de l'affichage de l'heure.

C'EST SIMPLE !

10.3 Sous-menu pour : Configuration

Sous-menu	Description
Langue	Définit la langue du four.
Affichage Luminosité	Règle la luminosité de l'affichage.
Son touches	Active et désactive la tonalité des champs tactiles. Il n'est pas possible de couper la tonalité pour : ①.
Volume alarme	Règle le volume des signaux sonores et des tonalités des touches.
Heure actuelle	Règle l'heure et la date actuelles.

10.4 Sous-menu pour : Service



Sous-menu	Description
Mode démo	Code d'activation / de désactivation : 2468
Version du logiciel	Informations sur la version logicielle.
Réinitialiser tous les réglages	Restaure les réglages d'usine.

11. C'EST SIMPLE !

Avant la première utilisation, vous devez régler :









Langue	Affichage Luminosité	Son touches	Volume alarme	Heure actuelle
--------	----------------------	-------------	---------------	----------------

Familiarisez-vous avec les symboles de base du bandeau de commande et de l'affichage :

 Activez / Désactivez	 Menu	 Mes programmes	 Minuteur	START / STOP
-------------------------------------------------------------------------------------------------------------	---------------------------------------------------------------------------------------------	-------------------------------------------------------------------------------------------------------	-------------------------------------------------------------------------------------------------	--------------



Pour commencer à utiliser le four

Démarrage rapide Micro-ondes	Pour démarrer le micro-ondes à tout moment avec les réglages par défaut 30 sec / 1 000 W	Appuyez sur : 
-------------------------------------	------------------------------------------------------------------------------------------	-------------------------------------------------------------------------------------------------



			
chauffer / cuire 100 à 1 000 W	cuire / gratiner intensité : basse / élevée	cuire / gratiner	chauffer des liquides 800 à 1 000 W
			
réchauffer 300 à 700 W	décongeler 100 à 200 W	faire fondre 100 à 400 W	préparer du popcorn 700 à 1 000 W

Réglages du micro-ondes		Conseils pour micro-ondes
Puissance du micro-ondes :	Durée maximale :	Couvrez les aliments pour la cuisson et le réchauffage. Retournez ou remuez les aliments à la moitié du temps de décongélation et de cuisson. Mettez la cuillère dans le plat lorsque vous faites chauffer des liquides. Placez les aliments dans le four sans emballage (uniquement compatible micro-ondes).
100 – 600 W	59 min	
> 600 W	7 min	

Pour lancer la cuisson

Étape 1	Étape 2	Étape 3	Étape 4	Étape 5
 - appuyez pour allumer le four.	 ... - sélectionnez la fonction.	W - réglez la puissance du micro-ondes.	OK - appuyez pour confirmer.	START - appuyez pour démarrer la cuisson.

12. EN MATIÈRE DE PROTECTION DE L'ENVIRONNEMENT

Recyclez les matériaux portant le symbole . Déposez les emballages dans les conteneurs prévus à cet effet. Contribuez à la protection de l'environnement et à votre sécurité, recyclez vos produits électriques et électroniques. Ne jetez pas les appareils portant le symbole  avec les ordures ménagères. Emmenez un tel produit dans votre centre local de recyclage ou contactez vos services municipaux.

FR Concerne la France uniquement :



BEM-VINDO(A) À AEG! OBRIGADO POR ESCOLHER O NOSSO APARELHO.



No nosso esforço para sermos sustentáveis, estamos a reduzir os ativos de papel e a disponibilizar manuais do utilizador completos online. Aceda ao seu manual do utilizador completo em aeg.com/manuals



Obtenha conselhos de utilização, brochuras, resolução de problemas, informações sobre assistência e reparações em aeg.com/support

ÍNDICE

1. DESCRIÇÃO DO PRODUTO.....	34	6.2 Definições de potência recomendadas para diversos tipos de alimentos.....	41
1.1 Visão geral.....	34	7. MANUTENÇÃO E LIMPEZA.....	42
2. COMO LIGAR E DESLIGAR O FORNO... 34		7.1 Notas sobre a limpeza.....	42
2.1 Painel de comandos.....	34	8. RESOLUÇÃO DE PROBLEMAS.....	43
2.2 Visor.....	35	8.1 O que fazer se.....	43
3. ANTES DA PRIMEIRA UTILIZAÇÃO.....	35	8.2 Como gerir: Código de erro.....	44
3.1 Limpeza inicial	35	8.3 Dados de assistência técnica.....	44
3.2 Primeira ligação.....	36	9. EFICIÊNCIA ENERGÉTICA.....	45
4. UTILIZAÇÃO DIÁRIA.....	36	9.1 Poupança de energia.....	45
4.1 Como seleccionar a função: Grelhador + MO, Grelhador.....	36	10. ESTRUTURA DO MENU.....	45
4.2 Como definir: Tipos de aquecimento do micro-ondas.....	37	10.1 Menu.....	45
4.3 Como utilizar: Iniciar rápido do micro-ondas.....	38	10.2 Submenu para: Opções.....	45
4.4 Funções de aquecimento.....	38	10.3 Submenu para: Configuração.....	46
5. FUNÇÕES DE RELÓGIO.....	39	10.4 Submenu para: Assistência Técnica.....	46
5.1 Descrição das funções do relógio..	39	11. É FÁCIL!.....	46
6. SUGESTÕES E DICAS.....	39	12. PREOCUPAÇÕES AMBIENTAIS.....	48
6.1 Recipientes e materiais adequados para micro-ondas	39		

Sujeito a alterações sem aviso prévio.

DESCRIÇÃO DO PRODUTO

1. DESCRIÇÃO DO PRODUTO

1.1 Visão geral

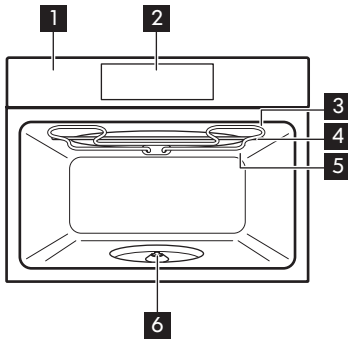

- 1 Painel de comandos
- 2 Visor
- 3 Elemento de aquecimento
- 4 Gerador de micro-ondas
- 5 Lâmpada
- 6 Eixo do prato rotativo

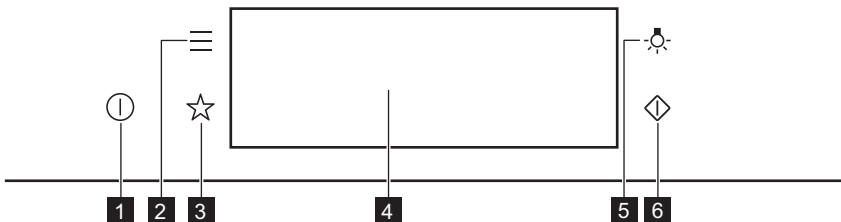

2. COMO LIGAR E DESLIGAR O FORNO

2.1 Painel de comandos











1	On / Off	Mantenha premido para ativar e desativar o forno.
2	Menu	Lista as funções do forno.
3	Favoritos	Lista as definições favoritas.
4	Visor	Apresenta as definições atuais do forno.
5	Interruptor da lâmpada	Para acender e apagar a lâmpada.
6	Iniciar rápido do micro-ondas	Para ativar a função micro-ondas (1000 W e 30 segundos).

ANTES DA PRIMEIRA UTILIZAÇÃO

 Prima	 Deslocar	 Prima e segure continuamente
Toque na superfície com a ponta do dedo.	Faça deslizar a ponta do dedo sobre a superfície.	Toque na superfície durante 3 segundos.

2.2 Visor

Indicadores do visor			
Indicadores básicos – para navegar no visor.			
 Para confirmar a seleção/definições.	 Para voltar um nível no menu.	 Para desfazer a última ação.	 Para ativar e desativar as opções.
Alarme sonoro Indicadores de função – quando o tempo de confeitação definido termina, é emitido um sinal sonoro.			
 A função está ativada.	 A função está ativada. O cozinhar para automaticamente.	 O alarme sonoro está desativado.	
Indicadores do temporizador			
 Para as definições da função: Início programado.	 Para cancelar as definições.		

3. ANTES DA PRIMEIRA UTILIZAÇÃO

3.1 Limpeza inicial

		
-------------------------------------------------------------------------------------	-------------------------------------------------------------------------------------	-------------------------------------------------------------------------------------

UTILIZAÇÃO DIÁRIA

Passo 1	Passo 2	Passo 3
Remova todos os acessórios do forno.	Limpe o forno e os acessórios com um pano macio, água morna e um detergente suave.	Coloque os acessórios no forno.

3.2 Primeira ligação

O visor exibe a mensagem de boas-vindas depois da primeira ligação.

É preciso definir: Idioma, Brilho do visor, Sons “teclado”, Volume do alarme, Hora.

4. UTILIZAÇÃO DIÁRIA



AVISO!

Consulte os capítulos relativos à segurança.

4.1 Como seleccionar a função: Grelhador + MO, Grelhador

O forno pode emitir ruídos ao utilizar a função: Grelhador + MO. São normais para esta função.

Configurar a função: Grelhador + MO	
Passo 1	Introduza a prateleira do grelhador baixa.
Passo 2	Ligue o forno. O visor mostra as funções de aquecimento padrão
Passo 3	Prima o símbolo da função de aquecimento para entrar no submenu.
Passo 4	Selecione a função:  . Prima: OK.
Passo 5	Selecione o nível de intensidade do grelhador.
Função	Nível de intensidade do grelhador
Lo	Baixo
Hi	Alto
Passo 6	Premir: OK.
Passo 7	Prima: START .
STOP - prima para desligar o forno.	

Configurar a função: Grelhador + MO

Passo 8 Desligue o forno.

A potência do micro-ondas está limitada a 500 W quando utiliza a função: Grelhador + MO.

Configurar a função: Grelhador

Passo 1 Introduza a prateleira do grelhador elevada.

Passo 2 Ligue o forno. O visor mostra as funções de aquecimento padrão

Passo 3 Prima o símbolo da função de aquecimento para entrar no submenu.

Passo 4 Selecione a função: . Prima: OK.

Passo 5 Selecione o nível de intensidade do grelhador.

Função	Nível de intensidade do grelhador
Lo	Baixo
Hi	Alto

Passo 6 Premir: OK.

Passo 7 Prima: START .

STOP - prima para desactivar a função.

Passo 8 Desligue o forno.

4.2 Como definir: Tipos de aquecimento do micro-ondas

Passo 1 Ligue o forno.

Passo 2 Prima o símbolo da função de aquecimento para entrar no submenu.

Passo 3 Selecione a função de aquecimento do microondas e prima: OK. O visor mostra: potência do micro-ondas.

UTILIZAÇÃO DIÁRIA

Passo 4	Definir: potência do microondas. Premir: OK .
Passo 5	Prima: START .
STOP - prima para desativar a função.	
Passo 6	Desligue o forno.

Utilize um atalho!



4.3 Como utilizar: Iniciar rápido do micro-ondas





Passo 1	Prima continuamente: . O micro-ondas funciona durante 30 seg.	
Passo 2	Para prolongar o tempo da cozedura.	
	Prima no valor de tempo em execução para ir para as definições de tempo. Defina o tempo da cozedura.	Prima +30 s.
O micro-ondas pode ser ligado a qualquer momento com: Iniciar rápido do micro-ondas.		

4.4 Funções de aquecimento

NORMAL

Tipo de aquecimento	Aplicação
	Grelhador: Tostar, grelhar
	Grelhador + MO: Cozinhar/alourar
	Micro-ondas: Aquecer, cozinhar, intervalo de potência: 100 - 1000 W

MICRO-ONDAS

Tipo de aquecimento	Aplicação
	Descongelar: Descongelar carne, peixe, bolos, gama de potência: 100 - 200 W
	Derreter: Derreter chocolate e manteiga, intervalo de potência: 100 - 400 W
	Reaquecer: Aquecer refeições pré-cozinhadas e alimentos delicados, intervalo de potência: 300 - 700 W
	Pipocas: Preparar pipocas, gama de potência: 700 - 1000 W
	Líquido: Aquecer bebidas e sopas, intervalo de potência: 800 - 1000 W

5. FUNÇÕES DE RELÓGIO

5.1 Descrição das funções do relógio

Funções do relógio	Aplicação
Tempo para cozinhar	Para definir a duração da cozedura. O máximo é de 23 h 59 min.
Finalizar ação	Para definir o que acontece quando o temporizador termina a contagem.
Prolongar tempo	Para prolongar o tempo de cozedura.
Aviso	Para definir uma contagem decrescente. O máximo é de 23 h 59 min. Esta função não afeta o funcionamento do forno.
Temporizador crescente	Monitoriza o tempo de atividade da função. Temporizador crescente – pode ligar ou desligar.

6. SUGESTÕES E DICAS





6.1 Recipientes e materiais adequados para micro-ondas

Utilize apenas materiais e recipientes adequados para micro-ondas quando utilizar a função de micro-ondas. Utilize a tabela em baixo como referência.

Verifique as especificações do recipiente/material antes da utilização.



SUGESTÕES E DICAS





Recipiente/Material				
Porcelana e vidro próprios para forno, sem componentes metálicos, por exemplo, vidro à prova de calor	✓	✓	✓	✓
Vidro e porcelana não adequados para forno, sem decorações em prata, ouro, platina ou outro metal	✓	X	X	X
Vidro e vitrocerâmica fabricados em material adequado para forno/congelador	✓	✓	✓	✓
Cerâmica e barro sem componentes de quartzo ou metal, nem revestimentos que contenham metal	✓	✓	X	X
Cerâmica, porcelana ou barro com fundo não vidrado ou pequenos orifícios, por exemplo, nas pegas	X	X	X	X
Plástico resistente ao calor até 200 °C	✓	✓	X	X
Cartão, papel	✓	X	X	X
Película aderente para micro-ondas	✓	X	X	X
Película própria para assados com fecho seguro para micro-ondas	✓	✓	X	X
Assadeiras em metal, por exemplo, esmalte, ferro fundido	X	X	✓	X

Recipiente/Material				
Formas para assar, com revestimento de silicone ou laca preta	X	X	✓	X
Recipientes para utilizar em micro-ondas, por exemplo, uma frigideira de pega amovível	X	✓	X	X
Conjunto de prateleiras para o grelhador	X	X	✓	✓

6.2 Definições de potência recomendadas para diversos tipos de alimentos





Os dados apresentados na tabela servem apenas como referência.

800 – 1000 W	
 Ferver no início do processo de confeção	 Aquecer líquidos





500 – 700 W				
 Cozinhar legumes	 Confeccionar pratos com ovos	 Lume brando para estufados	 Aquecer pratos individuais	 Descongelar e aquecer refeições congeladas

MANUTENÇÃO E LIMPEZA

300 – 400 W

 <p>Derreter queijo, chocolate ou manteiga</p>	 <p>Cozer arroz em lume brando</p>	 <p>Aquecer comida de bebé</p>	 <p>Cozinhar / Aquecer alimentos delicados</p>	 <p>Continuar a cozinhar</p>
---------------------------------------------------------------------------------------------------------------------------------	---------------------------------------------------------------------------------------------------------------------	-----------------------------------------------------------------------------------------------------------------	---------------------------------------------------------------------------------------------------------------------------------	---------------------------------------------------------------------------------------------------------------

100 - 200 W

 <p>Descongelar pão</p>	 <p>Descongelar fruta e bolos</p>	 <p>Descongelar queijo, natas, manteiga</p>	 <p>Descongelar carne ou peixe</p>
----------------------------------------------------------------------------------------------------------	--------------------------------------------------------------------------------------------------------------------	------------------------------------------------------------------------------------------------------------------------------	---------------------------------------------------------------------------------------------------------------------



7. MANUTENÇÃO E LIMPEZA



AVISO!

Consulte os capítulos relativos à segurança.

7.1 Notas sobre a limpeza



 <p>Agentes de limpeza</p>	Limpe a parte da frente do forno com um pano macio com água morna e um detergente suave.
	Utilize uma solução de limpeza para limpar as superfícies metálicas.
	Limpe manchas com um detergente suave.
 <p>Utilização diária</p>	Limpe a cavidade após cada utilização. A acumulação de gordura ou outros resíduos pode provocar incêndios. Limpe cuidadosamente resíduos e gordura da parte superior do forno.
	Não guarde alimentos no forno durante mais de 20 minutos. Seque a cavidade com um pano macio após cada utilização.

	<p>Limpe todos os acessórios do forno após cada utilização e deixe-os secar. Antes de limpar, aguarde até que o prato rotativo esteja frio. Existe o risco de quebra do prato rotativo. Utilize um pano macio com água morna e um detergente suave. Não lave os acessórios na máquina de lavar loiça</p>
	<p>Não limpe acessórios anti-aderentes utilizando detergentes abrasivos ou objetos afiados.</p>



8. RESOLUÇÃO DE PROBLEMAS

	<p>AVISO! Consulte os capítulos relativos à segurança.</p>
----------------------------------------------------------------------------------	-----------------------------------------------------------------------

8.1 O que fazer se...



 O forno não liga ou não aquece	
 Causa possível	 Solução
O forno não está ligado à corrente elétrica ou não está ligado corretamente.	Verifique se o forno está ligado corretamente à corrente elétrica.
O relógio não está acertado.	Acerte o relógio; para mais informações, consulte o capítulo “Funções de relógio”, Como acertar: Funções do relógio.
A porta não fecha bem.	Feche a porta completamente.
O fusível está fundido.	Certifique-se de que é o fusível a causa do problema. Se o problema persistir, contacte um eletricitista qualificado.
O Bloqueio para Crianças do forno está ativado.	Consulte o capítulo “Menu”, Submenu para: Opções.

RESOLUÇÃO DE PROBLEMAS

 Componentes	
 Descrição	 Solução
A lâmpada está fundida.	Substitua a lâmpada; para mais informações, consulte o capítulo “Manutenção e limpeza”, Como substituir: Lâmpada.
O conjunto do prato rotativo faz ruído.	Há resíduos de alimentos por baixo do conjunto do prato rotativo.

8.2 Como gerir: Código de erro

Quando ocorre o erro de software, o visor apresenta a mensagem de erro. Nesta secção, encontrará a lista dos problemas que pode resolver por si.

 Código e descrição	 Solução
F240, F439 - os campos táteis no visor não funcionam devidamente.	Limpe a superfície do visor. Certifique-se de que não existe sujidade nos campos táteis.
F908 - o sistema do forno não se consegue ligar com o painel de controlo.	Desligue e ligue o forno.

8.3 Dados de assistência técnica

Se não conseguir encontrar uma solução para o problema, contacte o seu fornecedor ou um Centro de Assistência Técnica Autorizado.

Os dados necessários para o centro de assistência técnica encontram-se na placa de identificação do aparelho. A placa de características está na moldura frontal da cavidade do forno. Não remova a placa de características da cavidade do forno.

Recomendamos que escreva os dados aqui:	
Modelo (MOD.)
Número do produto (PNC)
Número de série (S.N.)

9. EFICIÊNCIA ENERGÉTICA

9.1 Poupança de energia

Certifique-se de que a porta do forno está fechada quando o forno funcionar. Não abra a porta do forno muitas vezes durante o funcionamento. Mantenha a junta da porta limpa e certifique-se de que está bem fixa na posição correta.

Sempre que possível, não pré-aqueça o forno antes de cozinhar.

Quando preparar vários pratos de uma vez, reduza ao mínimo possível os intervalos entre confeções.

Cozinhar com a lâmpada desligada

Desligue a lâmpada durante a cozedura. Ligue-a apenas quando precisar.

10. ESTRUTURA DO MENU

10.1 Menu

Prima  para abrir Menu.

Artigo do menu		Aplicação
Favoritos		Lista as definições favoritas.
Opções		Como definir a configuração do forno.
Definições	Configuração	Como definir a configuração do forno.
	Assistência Técnica	Apresenta a configuração e a versão do software.

10.2 Submenu para: Opções

Submenu	Aplicação
Luz	Acende e apaga a lâmpada.
Bloqueio para crianças	Previne a ativação acidental do forno. Quando a opção está ativada, o texto "Bloqueio para crianças" aparece no visor quando liga o forno. Para ativar a utilização do forno, escolha as letras do código na ordem alfabética. Aceda ao temporizador, ao funcionamento remoto e a lâmpada está disponível com o Bloqueio para Crianças ativado.
Indicação do tempo	Liga e desliga o relógio.

É FÁCIL!

Submenu	Aplicação
Estilo Relógio Digital	Altera o formato da indicação da hora apresentada.

10.3 Submenu para: Configuração

Submenu	Descrição
Idioma	Definir o idioma do forno.
Brilho do visor	Define a intensidade do visor.
Sons “teclado”	Liga e desliga o som dos campos de toque. Não é possível silenciar o som para: Ⓛ.
Volume do alarme	Define o volume dos tons das teclas e sinais.
Hora	Definir a hora e a data atuais.

10.4 Submenu para: Assistência Técnica

Submenu	Descrição
Modo Demo	Código de activação / desactivação: 2468
Versão do software	Informação sobre a versão do software.
Restaurar configurações	Restaura as definições de fábrica.

11. É FÁCIL!

Antes da primeira utilização, tem de definir:				
Idioma	Brilho do visor	Sons “teclado”	Volume do alarme	Hora

Familiarize-se com os ícones básicos no painel de comandos e no visor:

 On / Off	 Menu	 Favoritos	 Temporizador	START / STOP
-----------------------------------------------------------------------------------------------	-------------------------------------------------------------------------------------------	------------------------------------------------------------------------------------------------	---------------------------------------------------------------------------------------------------	--------------

Começar a utilizar o forno

Início rápido do MO	Inicie o micro-ondas a qualquer momento com definições padrão: 30 seg / 1000W.	Prima: 
----------------------------	--------------------------------------------------------------------------------	------------------------------------------------------------------------------------------



			
aquecer/cozinhar 100 - 1000 W	cozinhar/alourar intensidade: baixa/ alta	cozinhar/alourar	aquecer líquidos 800 - 1000 W
			
reaquecimento 300 - 700 W	descongelação 100 - 200 W	derreter 100 - 400 W	preparar pipocas 700 - 1000 W

Definições do micro-ondas		Dicas para o micro-ondas
Potência do micro-ondas:	Tempo máximo:	Cubra os alimentos quando cozinhar e reaquecer. Vire ou mexa os alimentos a meio do tempo de descongelação ou cozedura. Coloque a colher no prato quando aquecer líquidos. Coloque os alimentos no forno sem a embalagem (ou apenas embalagens próprias para micro-ondas).
100 - 600 W	59 min	
> 600 W	7 min	



Começar a cozinhar

Passo 1	Passo 2	Passo 3	Passo 4	Passo 5
----------------	----------------	----------------	----------------	----------------

Começar a cozinhar

 - prima para ligar o forno.	 ... - selecione a função.	W - defina a potência do micro-ondas.	OK - prima para confirmar.	START - prima para começar a cozinhar.
------------------------------------------------------------------------------------------------------------------	----------------------------------------------------------------------------------------------------------------	-------------------------------------------------	--------------------------------------	--------------------------------------------------

12. PREOCUPAÇÕES AMBIENTAIS

Recicle os materiais que apresentem o símbolo . Coloque a embalagem nos contentores indicados para reciclagem. Ajude a proteger o ambiente e a saúde pública através da reciclagem dos aparelhos eléctricos e electrónicos. Não elimine os aparelhos que tenham o símbolo  juntamente com os resíduos domésticos. Coloque o produto num ponto de recolha para reciclagem local ou contacte as suas autoridades municipais.

www.aeg.com/shop



867371391-B-222022



AEG