

Shark

**Aspirateur balai sans fil
avec technologie
Get AnyWhere**

**ICZ160EU
ICZ160EUT
ICZ260EUT**

NOTICE D'UTILISATION



CONSIGNES DE SÉCURITÉ IMPORTANTES

APPAREIL DESTINÉ UNIQUEMENT À UN USAGE DOMESTIQUE • LIRE
ATTENTIVEMENT AVANT UTILISATION

Si la prise de l'appareil n'entre pas entièrement dans la prise électrique, la brancher dans l'autre sens. Si elle n'entre toujours pas dans la prise électrique, contacter un électricien qualifié. **NE PAS forcer sur la prise électrique ou essayer de la modifier.**

⚠ AVERTISSEMENT

Pour réduire les risques d'incendie, de chocs électriques, de blessures ou de dommages matériels :

LA BROSSE DE SOL, LE TUBE, L'UNITÉ, LE MANCHE ET LE TUYAU DUOCLEAN™ CONTIENNENT DES CONNEXIONS ÉLECTRIQUES :

1. Cet aspirateur contient une brosse motorisée, un tube, une unité d'aspiration, un manche et un tuyau. Ces composants contiennent des raccordements électriques, une installation électrique et des pièces mobiles pouvant exposer l'utilisateur à des risques.
2. Avant chaque utilisation, bien vérifier qu'aucune pièce n'est endommagée. Si une pièce est endommagée, cesser d'utiliser l'appareil.
3. Utiliser uniquement des pièces de rechange identiques aux pièces originales.
4. Cet aspirateur ne comporte aucune pièce réparable.
5. Utiliser l'appareil exclusivement comme décrit dans cette notice.
NE PAS utiliser l'aspirateur à des fins autres que celles décrites dans cette notice.
6. À l'exception des filtres, **NE PAS** exposer les pièces de l'aspirateur à de l'eau ou à d'autres liquides.

UTILISATION

7. Cet aspirateur n'est pas conçu pour être utilisé par des personnes dont les capacités physiques, sensorielles ou mentales sont réduites, ou présentant un manque d'expérience et de connaissances, sauf si elles sont sous la surveillance d'une personne responsable de leur sécurité ou ont reçu des instructions d'utilisation de l'appareil. Les enfants doivent être surveillés afin qu'ils ne puissent **PAS** jouer avec cet aspirateur.
8. Toujours éteindre l'aspirateur avant d'installer ou de retirer tout câble d'alimentation électrique, brosse motorisée, chargeur, batterie, ou autre pièce électrique ou mécanique.
9. **NE PAS** manipuler la prise ou l'aspirateur avec les mains mouillées.
10. **NE PAS** utiliser sans mettre en place le réservoir à poussière, les filtres et les brosses.
11. Utiliser uniquement des filtres et accessoires de marque Shark®. Le non respect de cette consigne entraîne l'annulation de la garantie.
12. **NE PAS** introduire d'objets dans la brosse ou les accessoires d'aspiration. **NE PAS** utiliser l'appareil si une ouverture est bouchée ; enlever la poussière, les peluches, les poils et tout ce qui peut gêner le passage de l'air.
13. **NE PAS** utiliser si l'air ne circule pas correctement dans la brosse ou les accessoires. Si les passages d'air ou la brosse de sol motorisée sont bouchés, éteindre l'aspirateur et retirer la batterie. Déboucher les passages d'air avant de réinstaller la batterie et de rallumer l'aspirateur.
14. Ne pas approcher la brosse et les ouvertures de l'aspirateur des cheveux, du visage, des doigts, des pieds nus ou de vêtements amples.
15. **NE PAS** utiliser si l'aspirateur ne fonctionne pas correctement, s'il est tombé par terre ou dans de l'eau, a été endommagé ou laissé à l'extérieur.
16. Redoubler de prudence lors du nettoyage d'escaliers.
17. **NE PAS** laisser l'aspirateur sans surveillance lorsqu'il est sous tension.
18. Lorsqu'il est allumé, déplacer constamment l'aspirateur sur la surface du tapis pour éviter d'endommager les fibres du tapis.
19. **NE PAS** poser l'aspirateur sur des surfaces instables, comme des chaises ou des tables.

20. **NE PAS** utiliser pour aspirer :

- a) des liquides ;
- b) de gros objets ;
- c) des objets durs ou pointus (verre, pointes, vis ou pièces de monnaie) ;
- d) de grosses quantités de poussière (notamment la poussière de plâtre, les cendres ou les braises) ; **NE PAS** utiliser comme accessoire pour alimenter des outils destinés à la collecte de la poussière.
- e) des objets fumants ou en cours de combustion (cendres chaudes, mégots de cigarettes ou allumettes) ;
- f) des produits inflammables ou combustibles (essence à briquet, carburant ou kérosène) ;
- g) des solutions toxiques (eau de javel, ammoniac ou nettoyant pour canalisations).

21. **NE PAS** utiliser dans les zones suivantes :

- a) zones peu éclairées ;
- b) surfaces humides ou mouillées ;
- c) zones extérieures ;
- d) espaces fermés pouvant contenir des vapeurs ou fumées explosives ou toxiques (essence à briquet, carburant, kérosène, peinture, diluants à peinture, produits antimites ou poussières inflammables).

22. Éteindre l'aspirateur avant d'insérer ou de retirer la batterie, ainsi qu'avant de brancher ou de débrancher le chargeur.

23. Éteindre l'aspirateur et retirer la batterie avant tout ajustement, nettoyage, entretien ou dépannage. Ces mesures de sécurité préventives réduisent le risque de démarrer accidentellement l'appareil.

24. Lors du nettoyage ou de l'entretien de routine, **NE PAS** couper autre chose que les poils, les fibres ou les fils enroulés autour de la brosse rotative.

25. Laisser tous les filtres sécher complètement à l'air avant de les remettre dans l'aspirateur afin d'éviter que le liquide soit aspiré dans les pièces électriques.

26. **NE PAS** modifier ou tenter de réparer l'aspirateur ou la batterie par vous-même, sauf comme indiqué dans cette notice. **NE PAS** utiliser la batterie ou l'aspirateur s'ils ont été modifiés ou endommagés. Des batteries endommagées ou modifiées peuvent présenter des comportements imprévisibles entraînant des incendies, des explosions ou des risques de blessures.

BATTERIE

27. La batterie représente la source d'alimentation de l'aspirateur. Lire et suivre attentivement toutes les instructions relatives au chargement.
28. Pour éviter la mise sous tension involontaire, toujours éteindre l'aspirateur avant de le soulever ou de le porter. **NE PAS** déplacer l'appareil en posant votre doigt sur le commutateur marche/arrêt.
29. Utiliser uniquement les chargeurs Shark YLS0244A-E332096 et les batteries XBAT250EU. L'utilisation de batteries ou de chargeurs de batteries autres que ceux indiqués pourrait créer un risque d'incendie.
30. Tenir la batterie à l'abri des objets métalliques tels que les trombones, les pièces de monnaie, les clés, les pointes ou les vis. Court-circuiter les bornes de la batterie augmente le risque d'incendie ou de brûlures.
31. Dans des conditions abusives, du liquide peut être éjecté de la batterie. Éviter tout contact avec ce liquide, car il peut provoquer des irritations ou des brûlures. En cas de contact, laver la zone à l'eau. En cas de contact avec les yeux, demander de l'aide médicale.
32. Pour conserver une longue durée de vie, la batterie ne doit pas être stockée à une température inférieure à 3 °C (37,4 °F) ou supérieure à 40 °C (104 °F).
33. **NE PAS** charger la batterie à une température inférieure à 10 °C (50 °F) ou supérieure à 40 °C (104 °F).
34. Ranger l'appareil à l'intérieur. **NE PAS** utiliser ou stocker dans des endroits où la température est inférieure à 3 °C (37,4 °F). S'assurer que l'appareil est à température ambiante avant toute utilisation.
35. **NE PAS** exposer la batterie au feu ou à une température supérieure à 130 °C (265 °F) car elle risque d'exploser.
36. Suivre toutes les instructions relatives au chargement. **NE PAS** charger la batterie à une température inférieure à 10 °C (50 °F) ou supérieure à 40 °C (104 °F). Un chargement incorrect ou à une température ne respectant pas la plage de températures indiquée risque d'endommager la batterie et d'augmenter les risques d'incendie.

CONSERVER CES INSTRUCTIONS

MONTAGE

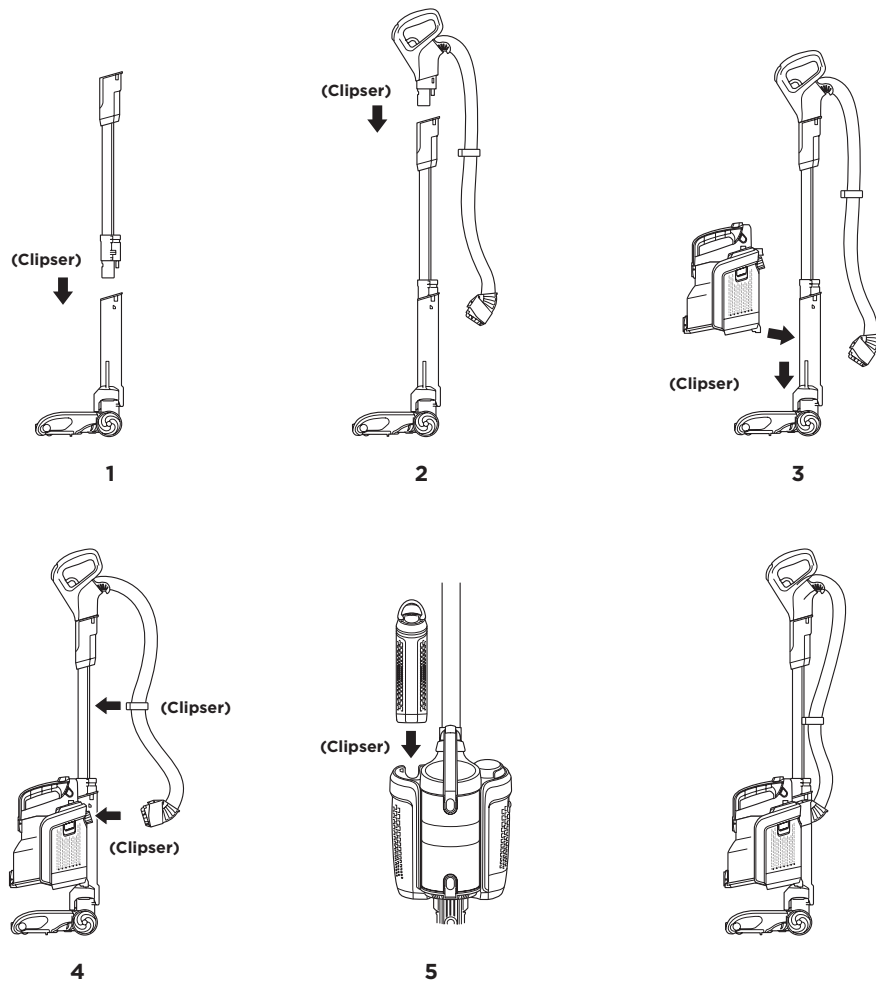

1. Insérer le tube dans la brosse de sol.
2. Insérer le manche dans le tube.
3. Aligner le bas de l'unité sur les rails situés à l'avant du col de la brosse de sol.
Faire glisser l'unité sur les rails jusqu'au déclic.
4. Connecter le tuyau à l'arrière de l'unité, et l'attacher sur le tube.
5. Insérer la batterie chargée dans l'unité avec la poignée orientée vers l'arrière jusqu'au déclic.
Pour vous assurer que la batterie est correctement installée, sa poignée doit être abaissée.

IMPORTANT : Pour un bon fonctionnement, s'assurer que tous les éléments ont bien été clipsés en place.

TROIS FAÇONS DE CHARGER LA BATTERIE LITHIUM-ION

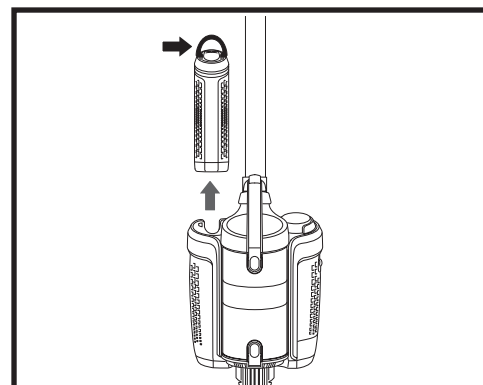

Pour retirer la batterie afin de la charger, soulever la poignée sur le dessus de la batterie et tirer. La batterie doit être chargée avant la première utilisation.

🕒 Une charge complète prend environ 3 h 30.

IMPORTANT : Lors de la charge, connecter d'abord le chargeur au port, puis brancher le chargeur à la prise électrique.

EN DEHORS DE L'ASPIRATEUR

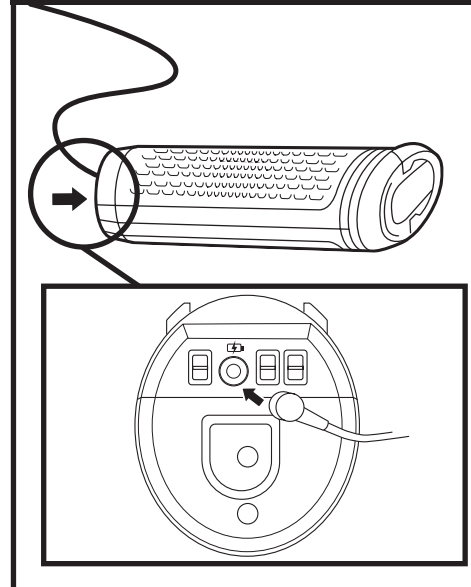

DANS L'ASPIRATEUR

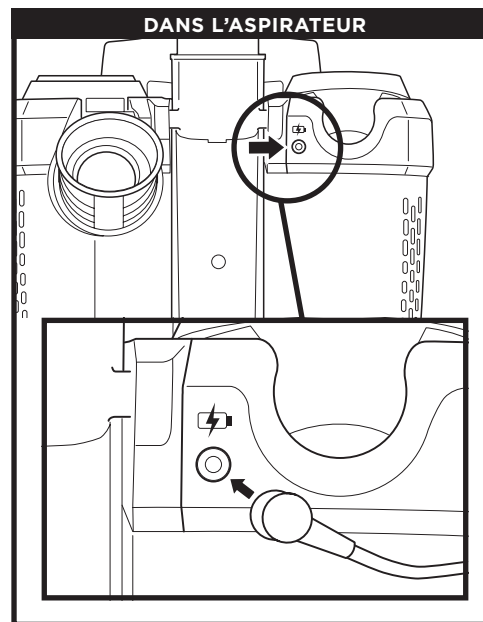

DANS LE SUPPORT DE CHARGE

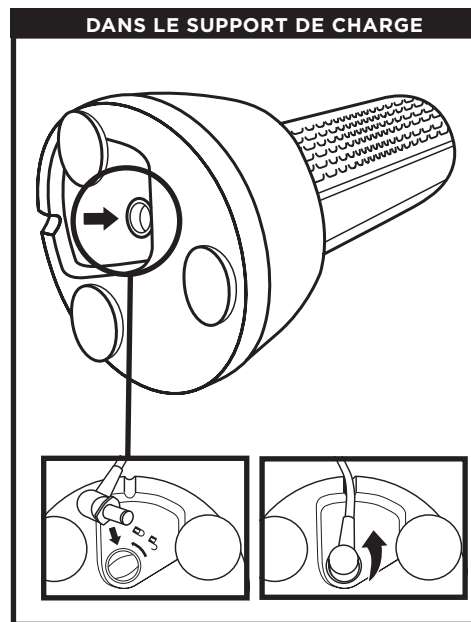

REMARQUE : Un seul chargeur est fourni.

REMARQUE : Pour utiliser le support, insérer la prise du chargeur dans le port et la faire tourner pour la verrouiller en place. La batterie ne chargera pas tant que la prise ne sera pas verrouillée en place.

INDICATEURS LUMINEUX DE CHARGE

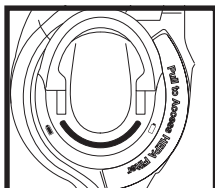

PARTIE SUPÉRIEURE DE LA BATTERIE

En cours d'utilisation : les voyants s'allument en permanence



Chargement en cours : un voyant clignote



Indicateur lumineux de charge

PROBLÈME DE TEMPÉRATURE : LES 1ER ET 3E VOYANTS LUMINEUX CLIGNOTENT EN ALTERNANCE



Si les premier et troisième voyants lumineux clignotent en alternance, la température de la batterie n'est pas optimale. Si cela se produit pendant la charge, laisser la batterie branchée et le chargement reprendra lorsque la température aura atteint son niveau optimal.

REMARQUE : La batterie doit être chargée avant la première utilisation. Une charge complète prend environ 3 h 30.
REMARQUE : L'indicateur lumineux s'éteindra cinq minutes après la fin de la charge.

FONCTIONNEMENT DE L'ASPIRATEUR

RÉGLAGES

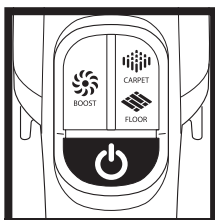

BOUTON MARCHÉ

Appuyer sur l'icône pour allumer ou éteindre l'appareil.

🔌 Puissance

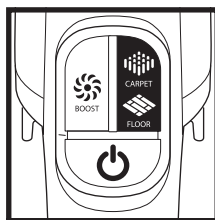

SURFACE

Appuyer sur l'icône pour sélectionner la surface :

🏠 **Carpet**

Pour les moquettes.

🏢 **Floor**

Pour les sols durs et les tapis.



PUISSANCE D'ASPIRATION

Appuyer sur l'icône pour augmenter la puissance :

⚡ **BOOST**

En mode Lift-Away™, appuyer sur l'icône **BOOST** pour enclencher ou arrêter la hausse de puissance.

La puissance par défaut pour les sols et les moquettes est le mode de puissance ION. Pour une hausse supplémentaire de la puissance d'aspiration, appuyer longuement sur l'icône **BOOST**.

IMPORTANT : Votre appareil sera réglé par défaut sur la puissance maximale lors de l'utilisation du mode Lift-Away. La puissance maximale réduit l'autonomie.

REMARQUE : Sélectionner le mode **Carpet** pour la poussière et les débris tenaces.

FONCTIONNEMENT DE L'ASPIRATEUR

AUTONOMIE

MODE ET RÉGLAGES	NORMAL	MODE BOOST
DEBOUT ET ALIMENTATION LIFT-AWAY™ (MOQUETTE)	Jusqu'à 25 minutes	Jusqu'à 16 minutes
DEBOUT ET ALIMENTATION LIFT-AWAY (SOL)	Jusqu'à 29 minutes	Jusqu'à 15 minutes
EN HAUTEUR ET LIFT-AWAY (TUBE OU POIGNÉE)	Jusqu'à 50 minutes	Jusqu'à 16 minutes

L'UNITÉ, LE MANCHE ET LE TUBE SONT DÉTACHABLES

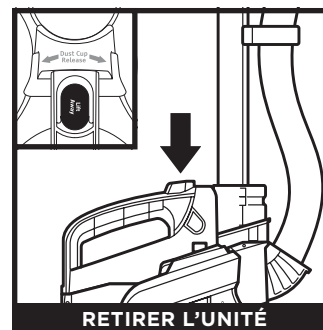

RETIRER L'UNITÉ

Appuyer sur le bouton **LIFT-AWAY™** sur le manche et extraire l'unité de la brosse de sol.



CONSEIL : Consulter la page suivante pour découvrir les différentes façons d'utiliser votre aspirateur.

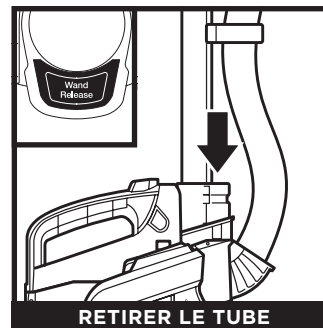

RETIRER LE TUBE

Appuyer sur le bouton de libération du tube jusqu'au déclic, puis tirer sur le manche pour le détacher de la brosse de sol.



RETIRER LE MANCHE

Appuyer sur la gâchette de libération du manche pour détacher le manche du tube.

NETTOYAGE POLYVALENT DU SOL AU PLAFOND

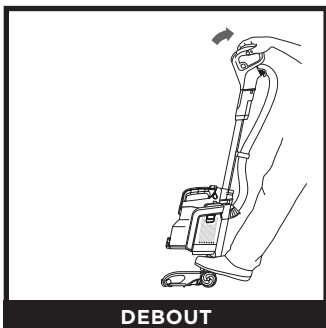

DEBOUT

Pour nettoyer les moquettes et les sols durs. Pour activer la brosse rotative, appuyer avec votre pied sur la brosse de sol et incliner le manche vers l'arrière.

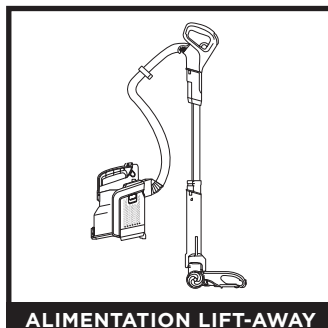

ALIMENTATION LIFT-AWAY

Utiliser l'alimentation Lift-Away pour nettoyer sous les meubles, ainsi que les moquettes et les sols durs.

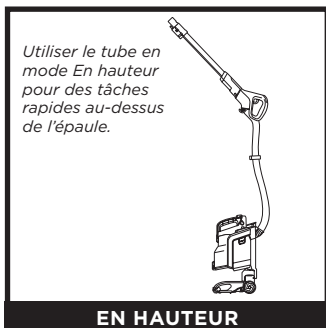

Utiliser le tube en mode En hauteur pour des tâches rapides au-dessus de l'épaule.

EN HAUTEUR

Avec l'unité attachée, retirer le tube de la brosse de sol.

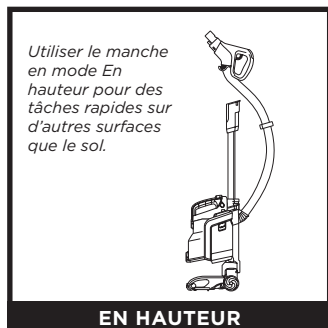

Utiliser le manche en mode En hauteur pour des tâches rapides sur d'autres surfaces que le sol.

EN HAUTEUR

Avec l'unité attachée, retirer le manche du tube.

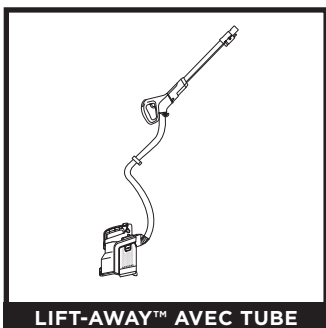

LIFT-AWAY™ AVEC TUBE

Utiliser le tube en mode Lift-Away pour une plus grande portée lors du nettoyage de surfaces en hauteur, telles que les recoins et les plinthes.



LIFT-AWAY AVEC MANCHE

Utiliser le manche en mode Lift-Away pour un nettoyage plus précis des surfaces en hauteur, telles que les fauteuils et canapés, les appuis de fenêtre ou les escaliers.

REMARQUE : Consulter la page précédente pour des instructions sur le retrait de l'unité, du tube et du manche.

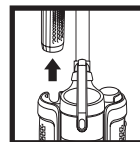

IMPORTANT : Retirer la batterie avant d'effectuer l'entretien.
Pour la retirer, soulever la poignée sur le dessus de la batterie et tirer.

VIDAGE DU RÉSERVOIR À POUSSIÈRE

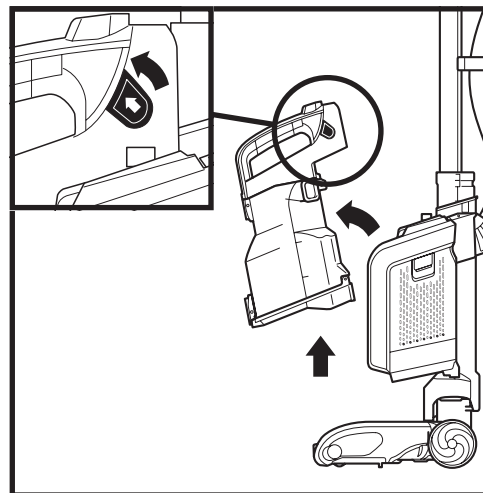

Pour retirer le **réservoir à poussière**, pincer et tirer sur les languettes situées sur les côtés. Incliner le réservoir à poussière vers l'extérieur de l'aspirateur, puis le soulever pour le retirer.

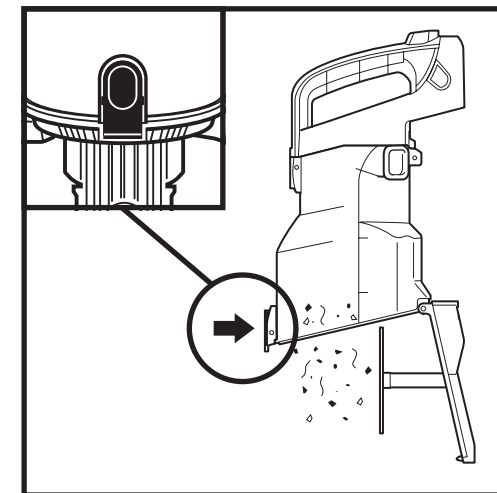

Appuyer sur le bouton du bas pour ouvrir le fond du réservoir à poussière.

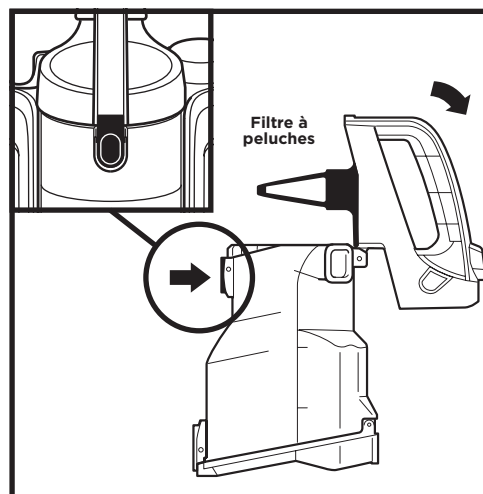

Pour retirer les débris collectés par le **filtre à peluches**, appuyer sur le bouton du haut et soulever la poignée pour ouvrir le dessus du réservoir à poussière.

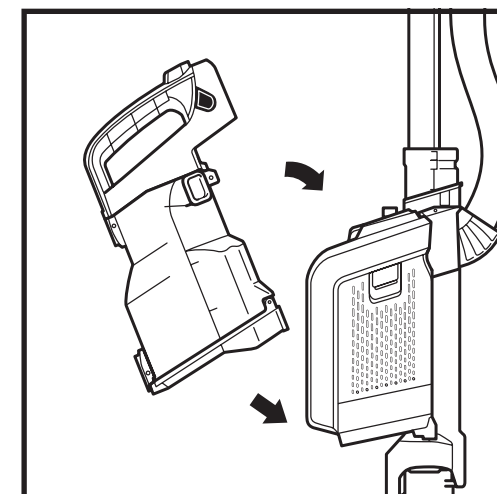

Pour réinstaller le réservoir à poussière, placer le bas de celui-ci dans l'unité, puis incliner le réservoir à poussière vers le tube jusqu'au déclic.

ENTRETIEN

Votre aspirateur est fourni avec trois filtres situés dans l'unité de l'aspirateur : deux filtres en amont du moteur (l'un est un cadre de filtre) et un filtre pour attraper et piéger la poussière et les débris.

NETTOYAGE DU FILTRE EN AMONT DU MOTEUR (UNE FOIS PAR MOIS)

Effectuer un entretien régulier de vos filtres pour conserver une puissance d'aspiration optimale.

IMPORTANT : Pour prévenir les dommages, rincer les filtres avec de l'eau tiède **UNIQUEMENT. NE PAS** utiliser de savon. Laisser les filtres sécher à l'air pendant au moins 24 heures avant de les remettre dans l'aspirateur pour éviter que le liquide ne soit aspiré dans les pièces électriques.

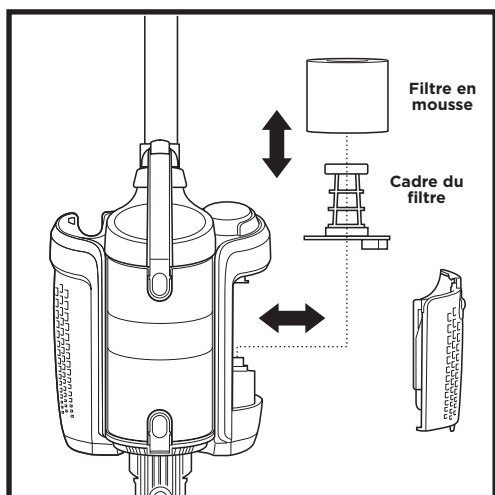
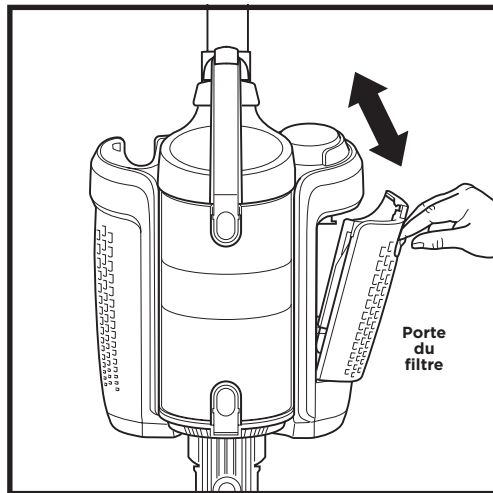
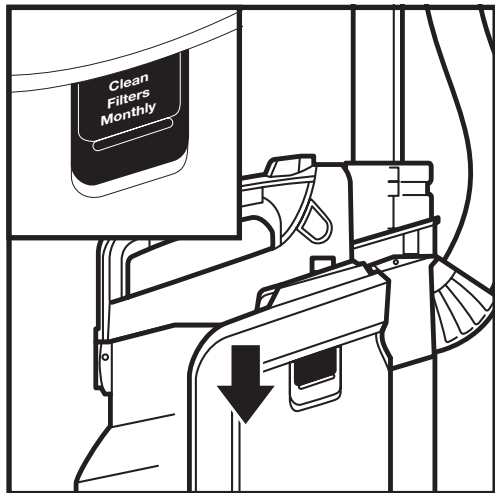

1. Faire glisser le bouton de libération de la **porte du filtre** vers le bas.
2. Incliner la porte du filtre et l'extraire.
3. Retirer le filtre de l'unité. Retirer le filtre en mousse.
4. Rincer le filtre en mousse et le cadre du filtre avec de l'eau tiède **UNIQUEMENT** et laisser sécher à l'air libre pendant au moins 24 heures avant de les réinstaller.
5. Lorsqu'ils sont complètement secs, remettre le filtre en mousse sur le cadre du filtre.
6. Tout en tirant sur les languettes, remettre le filtre dans l'unité.
7. Réinsérer le bas de la porte du filtre dans les fentes sur l'unité. Basculer la porte pour la fermer, en appuyant jusqu'au dé clic.

ENTRETIEN

NETTOYAGE DU FILTRE (UNE FOIS PAR AN)

Effectuer un entretien de votre filtre une fois par an pour que votre aspirateur conserve une puissance d'aspiration optimale.

IMPORTANT : Rincer le **filtre** avec de l'eau tiède **UNIQUEMENT. NE PAS** utiliser de savon. Laisser sécher à l'air libre pendant au moins 24 heures avant de réinstaller. **NE PAS** froter le **filtre**.

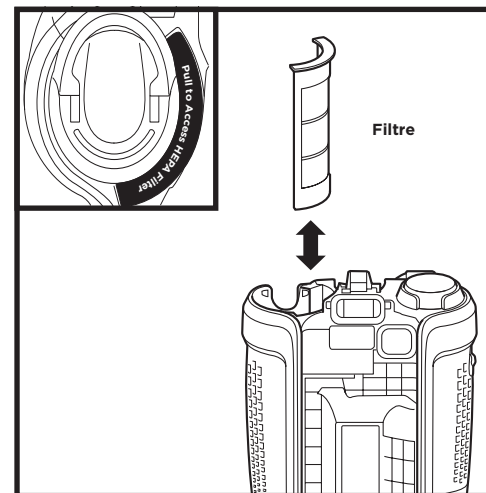

1. Tirer sur la languette d'accès du **filtre** pour le retirer.
2. Rincer le filtre avec de l'eau tiède **UNIQUEMENT** et laisser sécher à l'air libre pendant au moins 24 heures avant de les réinstaller.
3. Lorsqu'il est sec, remettre le **filtre** et appuyer dessus jusqu'au dé clic.

Remarque : La batterie doit être retirée avant d'enlever le **filtre**.

REPLACER LES FILTRES

Suivre les instructions précédentes pour retirer les filtres. Le **filtre en mousse** doit être remplacé tous les deux ans et demi, et le **filtre** doit être remplacé tous les trois ans, en fonction de la fréquence d'utilisation.

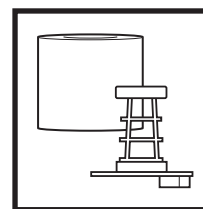

Remplacement du filtre en amont du moteur et du cadre

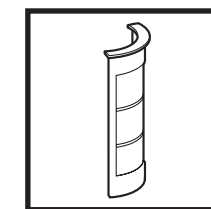

Remplacement du filtre

REMARQUE : Pour commander des pièces de rechange et des filtres, consulter sharkclean.eu.

NETTOYAGE OU REMPLACEMENT DES BROSSES ROTATIVES

BROSSE ROTATIVE

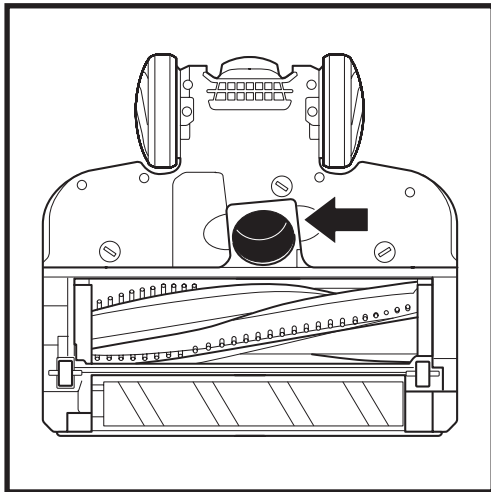
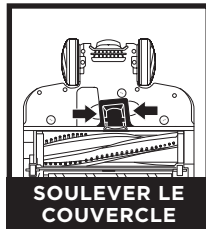
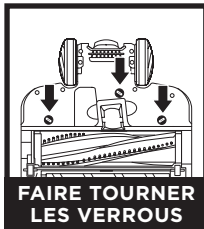

ROULEAU MOU

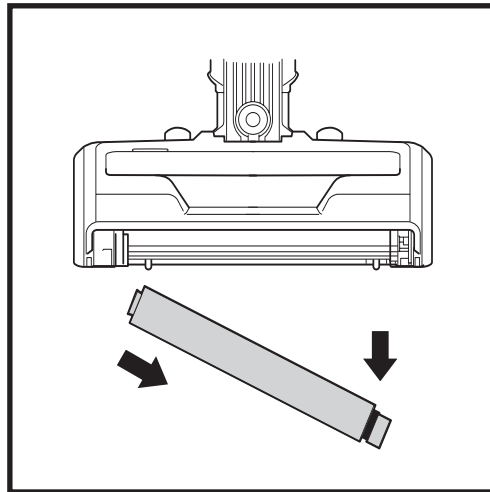
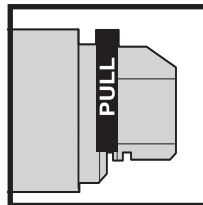
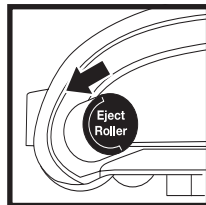

Si vous aspirez un objet dur ou tranchant, ou si vous remarquez un changement dans le bruit que fait votre aspirateur, assurez-vous qu'il n'y a pas d'obstructions ou d'objets coincés dans la brosse rotative.

1. Mettre l'aspirateur hors tension.
2. À l'aide d'une pièce de monnaie, faire tourner les verrous dans le sens inverse des aiguilles d'une montre pour ouvrir le couvercle, puis retirer le couvercle pour accéder à la brosse rotative.
3. Dégager le tuyau de toute obstruction.
4. Remettre le couvercle en glissant les inserts dans les fentes, puis en appuyant fermement sur les côtés avant de faire tourner les verrous dans le sens des aiguilles d'une montre pour le fermer. Vous devez entendre un clic une fois les verrous refermés.

1. Faire glisser le bouton **Éjecter le rouleau** vers l'avant.
2. Pour retirer le **rouleau mou**, tirer la languette vers la droite.
3. Retirer les petits débris du rouleau mou. Utiliser un chiffon sec pour retirer la saleté, ainsi que les cheveux ou les fibres accumulés dans les dents derrière le rouleau mou.
4. Rincer si nécessaire. Utiliser **UNIQUEMENT** de l'eau tiède, et laisser sécher complètement à l'air libre pendant au moins 24 heures.
5. Lorsqu'il est sec, insérer l'extrémité gauche du rouleau en premier, puis appuyer sur l'extrémité droite pour le mettre en place, avec le mot **Avant** orienté vers l'avant.

REMARQUE : Pour commander des pièces de rechange et des filtres, consulter sharkclean.eu.

CONTRÔLE DES OBSTRUCTIONS

IMPORTANT : NE PAS utiliser d'objets pointus ou métalliques pour éliminer les obstructions.

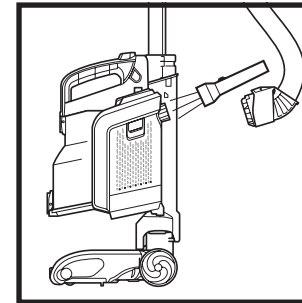

Détacher le tuyau de l'unité de l'aspirateur, et vérifier que l'ouverture à l'arrière de l'unité n'est pas obstruée.

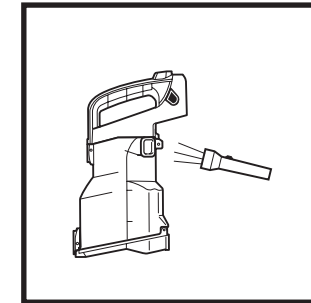

Détacher le réservoir à poussière de l'unité de l'aspirateur. Vider le réservoir à poussière, retirer les débris du filtre à peluches et vérifier qu'il n'y a aucune obstruction.

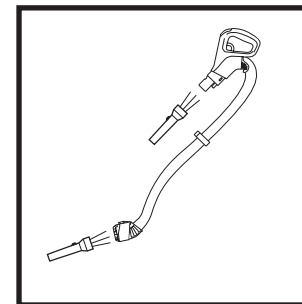

Détacher le manche du tube et le tuyau de l'unité de l'aspirateur, et vérifier que les ouvertures ne sont pas obstruées.

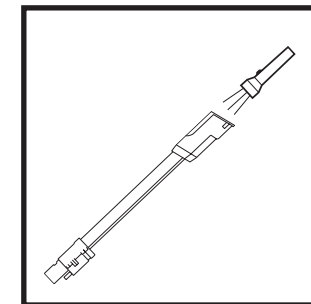

Détacher le tube de la brosse de sol et du manche, et vérifier que les deux extrémités du tube ne sont pas obstruées.

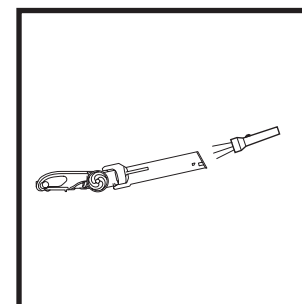

Détacher le tube de la brosse de sol. Incliner le col de la brosse vers l'arrière pour redresser le conduit d'air et éliminer les obstructions.

REMARQUE : Éteindre l'aspirateur et retirer la batterie avant de contrôler les obstructions.

ACCESSOIRES INCLUS

- A** Suceur plat
- B** Brosse à poussière
- C** Suceur large pour tissus d'ameublement
- D** Outil motorisé pour le nettoyage des poils d'animaux (certains modèles uniquement)
- E** Sac d'accessoires
- F** Batterie lithium-ion
- G** Cordon de chargement
- H** Support de charge de la batterie

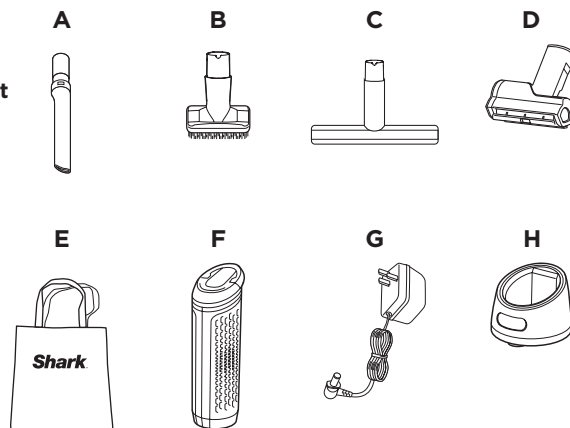

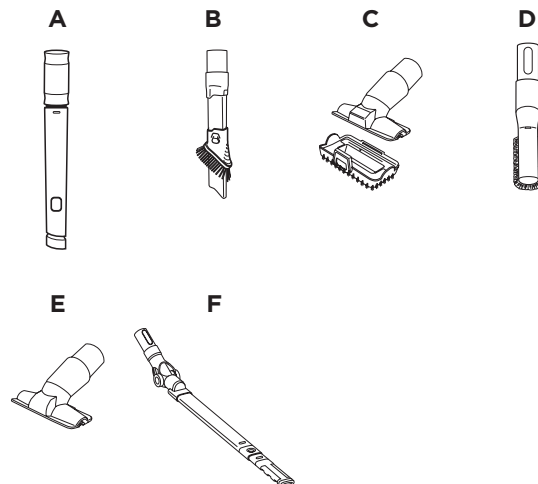

ACCESSOIRES SUPPLÉMENTAIRES

- A** Suceur flexible
- B** Embout brosse/suceur plat 2 en 1
- C** Outil multifonction pour les poils d'animaux
- D** Brossette anti-allergène
- E** Suceur pour tissus d'ameublement
- F** Tube spécial dessous de meubles

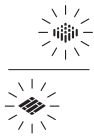

REMARQUE : Tous les accessoires ne sont pas fournis avec tous les appareils. Consulter le rabat supérieur de la boîte pour connaître la configuration de l'appareil. Pour commander des accessoires supplémentaires, consulter sharkclean.eu.

RÉSOLUTION DES PROBLÈMES

INDICATEUR	SIGNIFICATION
 <p>LES LED FLOOR et CARPET clignotent</p>	<p>Obstruction détectée. Mettre l'appareil hors tension et éliminer l'obstruction.</p>
 <p>LA LED BOOST clignote</p>	<p>La température de l'appareil est élevée. Éteindre l'aspirateur et attendre environ 45 minutes. Une fois l'appareil refroidi, vérifier la présence d'obstructions et les éliminer le cas échéant. Il peut également être nécessaire de nettoyer les filtres. Voir la section Entretien.</p>
 <p>LES PREMIER et TROISIÈME INDICATEURS LED DE LA BATTERIE clignotent en alternance</p>	<p>La température de la batterie n'est pas optimale ; le chargement est provisoirement suspendu. Laisser la batterie branchée ; le chargement reprendra dans quelques minutes.</p>

RETRAIT ET RECYCLAGE DE LA BATTERIE

Ce produit utilise une batterie lithium-ion rechargeable et recyclable. Lorsque la batterie ne tient plus une charge, elle doit être retirée de l'aspirateur et recyclée. **NE PAS incinérer ou composter la batterie.**

Lorsque vous devez remplacer votre batterie lithium-ion, jetez-la ou recyclez-la conformément aux ordonnances et réglementations locales. Dans certaines régions, il est interdit de jeter les batteries lithium-ion dans la poubelle ou dans un flux de déchets solides municipal. Déposez ou envoyez la batterie épuisée dans un centre de recyclage agréé ou chez un revendeur pour le recyclage. Contactez votre centre de recyclage local pour plus d'informations sur les endroits où déposer votre batterie.

L'aspirateur n'aspire pas les débris. L'aspiration est faible ou nulle.

- S'assurer que le manche, le tuyau, le réservoir à poussière et le tube sont tous correctement reliés à l'appareil.
- Vérifier si les filtres doivent être nettoyés. Suivre les instructions pour rincer et sécher complètement les filtres à l'air libre avant de les réinsérer dans l'aspirateur.
- Contrôler si le réservoir à poussière est plein ; si nécessaire, le vider.
- Vérifier si le tube, le tuyau et ses raccords, ainsi que la brosse et les accessoires sont bouchés ; si nécessaire, les déboucher.
- Vérifier si la brosse de sol présente d'éventuelles obstructions ; éliminer les obstructions si nécessaire.
- Retirer les fils, les fibres de tapis ou les poils qui peuvent s'enrouler autour de la brosse rotative et du rouleau mou ou rester coincés derrière ce dernier.

L'aspirateur soulève les tapis.

- Éteindre l'aspirateur et retirer toute obstruction. Allumer l'aspirateur et basculer le manche vers l'arrière pour activer la brosse rotative.
- Vérifier que l'aspirateur est en mode **Longue autonomie** et/ou essayer le mode **Sol**.
- Éteindre l'appareil pour dégager la brosse rotative et redémarrer en appuyant sur le bouton de marche/arrêt.

La brosse rotative/le rouleau mou ne tourne pas.

- Si le **voyant lumineux de brosse rotative** sur la brosse de sol devient rouge, la brosse rotative et/ou le rouleau mou ont cessé de tourner. Éteindre et retirer immédiatement la batterie de l'unité de l'aspirateur, et éliminer l'obstruction avant de rebrancher et de rallumer l'aspirateur. Si le voyant s'allume en vert, l'obstruction a été éliminée.
- Si les lampes ne s'allument pas, il y a un problème de raccordement entre le tuyau, l'unité, le tube et la brosse. Essayer de démonter les pièces et de les remonter, en les clipsant les unes dans les autres jusqu'au dé clic.

L'aspirateur s'éteint tout seul ou refuse de s'allumer.

L'aspirateur peut s'éteindre tout seul pour plusieurs raisons : des obstructions, une batterie défectueuse ou une surchauffe. Si l'aspirateur s'éteint tout seul, procéder comme suit :

1. Vérifier les voyants lumineux de la batterie pour voir si elle nécessite d'être rechargée. Si ce n'est pas le cas, éteindre l'aspirateur et retirer la batterie.
2. Vider le réservoir à poussière et nettoyer les filtres.
3. Vérifier le tube, les accessoires et les ouvertures d'admission pour éliminer les éventuelles obstructions.
4. Laisser l'appareil et la batterie refroidir pendant 45 minutes minimum jusqu'à ce qu'ils retombent à température ambiante.
5. Remettre la batterie dans l'aspirateur et appuyer sur le bouton de marche/arrêt.

Le réservoir à poussière ne se verrouille pas sur l'appareil.

- Le réservoir à poussière ne se verrouillera pas si l'unité n'est pas correctement insérée dans l'appareil. Aligner le bas de l'unité sur les rails situés à l'avant du col de la brosse de sol. Faire glisser l'unité sur les rails jusqu'au dé clic.

La batterie ne charge pas.

- Les batteries en dehors de la plage de température optimale peuvent ne pas commencer à charger immédiatement. Déplacer la batterie dans une zone à température ambiante et/ou laisser la batterie refroidir avant la charge.
- Consulter l'autonomie de la batterie dans la section Fonctionnement de l'aspirateur.
- Lors de la charge avec le support, s'assurer que la batterie est complètement enfoncée dans le support et que le voyant lumineux de charge est allumé.
- L'espérance de vie de la batterie est d'au moins deux ans, et elle est fournie avec une garantie de deux ans. De nouvelles batteries peuvent être achetées sur sharkclean.eu
- Lors de la charge avec le support, s'assurer que le chargeur est inséré puis tourné pour le verrouiller en place. La batterie ne chargera pas tant que le chargeur ne sera pas verrouillé en place.

La batterie ne s'insère pas dans l'aspirateur.

- S'assurer que la poignée est abaissée avant de mettre la batterie en place.
- S'assurer que le filtre est correctement installé avant d'insérer la batterie.

Garantie LIMITÉE À CINQ (5) ANS

Lorsque vous achetez un produit en France en qualité de consommateur, vous bénéficiez des droits statutaires relatifs à la qualité du produit tels qu'ils sont prévus par les articles L217-4 à L217-12 du code de la consommation et des articles 1641 à 1648 et 2232 du code civil (les « droits statutaires »). Le client peut faire valoir ces droits statutaires à l'encontre de son revendeur. Toutefois, Shark a une grande confiance dans la qualité de ses produits (les « Produits ») et fournit donc une garantie fabricant supplémentaire pouvant aller jusqu'à cinq ans (2 ans de garantie standard et 3 ans de garantie supplémentaire en cas d'enregistrement (l'« Extension de garantie »)). Cette garantie s'applique uniquement au produit acheté neuf. Ces conditions générales se réfèrent uniquement à nos garanties et ne portent aucune atteinte aux droits statutaires dont vous bénéficiez en tant qu'acheteur. Veuillez noter que la garantie de cinq ans est disponible dans tous les pays de l'UE ainsi qu'au Royaume-Uni, même si celui-ci quitte l'UE au cours de la période de garantie.

Nos conditions de garanties qui sont émises par la SharkNinja Germany GmbH, Kurt-Blaum-Platz 8, 63450 Hanau (Allemagne) (« nous », « nos/notre ») sont les suivantes. Elles ne portent aucunement atteinte à vos droits statutaires ou aux obligations de votre revendeur à votre égard. Les mêmes s'appliquent si vous avez acheté le produit directement à Shark.

La batterie lithium-ion n'est pas couverte par la garantie de cinq ans (voir la garantie relative à la batterie à la page suivante).

Garanties Shark®

Un appareil électroménager, tel qu'un aspirateur, constitue un gros investissement. Votre nouvel appareil doit donc fonctionner correctement le plus longtemps possible. La garantie fournie avec l'appareil reflète la confiance dont le fabricant fait preuve à l'égard de ses produits et témoigne de la qualité de la fabrication. Vous trouverez une assistance en ligne à l'adresse www.sharkclean.eu.

Comment puis-je enregistrer l'Extension de garantie ?

Vous pouvez enregistrer votre garantie en ligne dans un délai de 28 jours après la date d'achat de votre produit. Pour gagner du temps, préparer les données suivantes de votre appareil :

- N° de modèle
- Numéro de série (seulement si disponible)
- Date d'achat du Produit (reçu ou bon de livraison)

Pour l'enregistrer en ligne, rendez-vous sur le site www.sharkclean.eu

IMPORTANT

- La garantie couvre votre produit pendant 2 ans (ou cinq ans si vous l'enregistrez) à partir de la date d'achat.
- Il est indispensable de conserver le justificatif d'achat. Pour utiliser la garantie, vous devez présenter le justificatif d'achat afin que nous puissions vérifier vos droits. L'impossibilité de présenter un justificatif d'achat valable annulera la garantie.

Quels sont les avantages de l'enregistrement de ma garantie ?

Lorsque vous enregistrez votre garantie, vous pouvez choisir de recevoir notre newsletter contenant des astuces, conseils et concours. Restez informé(e) sur les nouvelles technologies et les nouveaux produits Shark. Si vous enregistrez votre garantie en ligne, vous recevez immédiatement la confirmation de la réception de vos coordonnées.

Quelle est la durée de la garantie des Produits ?

Compte tenu de la qualité de nos produits, votre Produit bénéficie d'une garantie de cinq ans (2 ans + une Extension de garantie de 3 ans).

Qu'est-ce qui est couvert par la garantie ?

La réparation ou le remplacement (à la discrétion de Shark) de votre Produit, y compris les pièces et la main-d'œuvre, ainsi que les frais de transport et d'expédition, en cas de défaut de conception, de matériaux et de confection. Notre garantie s'ajoute à vos droits statutaires en tant que consommateur.

Qu'est-ce qui n'est pas couvert par la garantie ?

1. Les obstructions – Pour savoir comment déboucher votre aspirateur, consulter la Notice d'utilisation.
2. L'usure normale de certains composants, comme la barre porte-brosse, le fusible, la courroie, les batteries, le tuyau, etc.
3. Les dommages accidentels, les défauts causés par des négligences, un manque d'entretien, une mauvaise utilisation ou une manipulation inappropriée de l'aspirateur ; soit toute utilisation non conforme à la Notice d'utilisation Shark fournie avec votre appareil.
4. L'utilisation de l'aspirateur à des fins autres que l'usage domestique normal.
5. L'utilisation de pièces non assemblées ou installées conformément aux instructions d'utilisation.
6. L'utilisation de pièces et d'accessoires qui ne sont pas des pièces de rechange Shark.
7. Les installations défectueuses (sauf si elles ont été réalisées par Shark).
8. Les réparations ou les altérations réalisées par des personnes autres que le personnel de Shark ou ses agents, à moins que vous démontriez que les réparations ou les altérations réalisées par des tiers n'ont pas de lien avec le défaut pour lequel vous mettez en œuvre l'Extension de garantie.

9. La batterie lithium-ion. Consulter la page suivante pour la garantie de la batterie.

Que se passe-t-il lorsque ma garantie arrive à échéance ?

Shark conçoit des produits destinés à durer longtemps. Toutefois, il se peut que certains de nos clients veuillent faire réparer leurs aspirateurs après la fin de la garantie. Dans ce cas, vous trouverez une assistance en ligne à l'adresse www.sharkclean.eu.

Où puis-je acheter des pièces et des accessoires d'origine Shark ?

Les pièces de rechange et les accessoires Shark sont développés par les mêmes ingénieurs qui ont conçu votre aspirateur Shark. Vous trouverez une gamme complète de pièces de rechange et d'accessoires Shark pour tous les appareils Shark sur www.sharkclean.eu.

N'oubliez pas que l'utilisation de pièces n'étant pas d'origine Shark peut annuler votre garantie du fabricant. Cependant, vos droits statutaires ne sont pas affectés.

GARANTIE DE LA BATTERIE DE DEUX (2) ANS

Lorsque vous achetez un produit en France en qualité de consommateur, vous bénéficiez des droits statutaires relatifs à la qualité du produit tels qu'ils sont prévus par les articles L217-4 à L217-12 du code de la consommation et des articles 1641 à 1648 et 2232 du code civil (les « droits statutaires »). Le client peut faire valoir ces droits statutaires à l'encontre de son re-vendeur. Toutefois, Shark a une grande confiance dans la qualité de ses produits (les « Pro-duits ») et fournit donc une garantie fabricant supplémentaire pour la batterie pouvant aller jusqu'à deux ans. Cette garantie s'applique uniquement au produit acheté neuf. Ces conditions générales se réfèrent uniquement à la garantie fabricant de la batterie (la « garantie bat-terie ») et ne portent aucune atteinte aux droits statutaires dont vous bénéficiez en tant qu'acheteur. Veuillez noter que la garantie de deux ans est disponible dans tous les pays de l'UE ainsi qu'au Royaume-Uni, même si celui-ci quitte l'UE au cours de la période de garantie.

Nos conditions de garantie batterie émise par la SharkNinja Germany GmbH, Kurt-Blaum-Platz 8, 63450 Hanau (Allemagne) (« nous », « notre/nos ») sont les suivantes. Elles ne por-tent aucunement atteinte à vos droits statutaires ou aux obligations de votre revendeur à votre égard.

Garanties Shark®

Vous trouverez une assistance en ligne à l'adresse www.sharkclean.eu.

Comment puis-je enregistrer mon extension de garantie Shark® ?

Vous pouvez enregistrer votre garantie en ligne dans un délai de 28 jours après la date d'achat de votre produit. Pour gagner du temps, préparez les données suivantes de votre Produit :

- N° de modèle
- Numéro de série (seulement si disponible)
- Date d'achat du Produit (reçu ou bon de livraison)

Pour l'enregistrer en ligne, rendez-vous sur le site www.sharkclean.eu

IMPORTANT

- La garantie batterie couvre votre batterie pendant 2 ans à partir de la date d'achat.
- Il est indispensable de conserver le justificatif d'achat. Pour utiliser la garantie, vous devez présenter le justificatif d'achat afin que nous puissions vérifier vos droits. L'impossibilité de présenter un justificatif d'achat valable annulera la garantie.

Quels sont les avantages de l'enregistrement de ma garantie ?

Si vous enregistrez votre garantie, nous disposerons de vos coordonnées au cas où nous aurions besoin de vous contacter. Vous pouvez également bénéficier d'astuces et de con-seils qui vous aideront à tirer le meilleur parti de votre aspirateur Shark, ainsi que rester in-formé(e) sur les nouvelles technologies et les nouveaux produits Shark. Si vous enregis-trez votre garantie en ligne, vous recevez immédiatement la confirmation de la réception de vos coordonnées.

Quelle est la durée de la garantie des nouvelles batteries lithium-ion Shark ?

Compte tenu de la qualité de nos produits, la batterie de votre nouvel aspirateur Shark béné-ficie d'une garantie de deux ans.

Qu'est-ce qui est couvert par ma garantie batterie ?

1. La batterie lithium-ion d'origine, à la seule discrétion de Shark, sera remplacée ou réparée (frais de transport et d'expédition inclus) pendant deux ans maximum à partir de la date d'achat d'origine.
2. Dans les rares cas où une batterie de remplacement s'avère défectueuse, la couverture de la garantie de cette batterie de remplacement se termine six mois après la date de réception de la batterie de remplacement ou à la fin de la période de garantie exis-tante, la plus éloignée de ces deux périodes étant retenue.

Qu'est-ce qui n'est pas couvert par la garantie batterie ?

1. L'usure normale de la batterie lithium-ion, dans la plage de températures définie dans les consignes de sécurité.
2. Toute batterie ayant été modifiée ou utilisée à des fins commerciales.
3. Les dommages provoqués par une mauvaise utilisation, un abus, une utilisation de l'aspirateur en dehors de la plage de températures approuvée, ou une négligence, ou les dommages comme conséquence d'une mauvaise manipulation lors du transport.
4. Les lésions corporelles ou les dommages causés aux personnes ou aux objets autres que la batterie elle-même.
5. Les installations défectueuses (sauf si elles ont été réalisées par Shark).
6. Les réparations ou les altérations réalisées par des personnes autres que le personnel de Shark ou ses agents, à moins que vous ne démontriez que les réparations ou les altéra-tions réalisées par des tiers ne sont pas en lien avec le défaut pour lequel vous actionnez la garantie batterie.

Problèmes de batterie

Si votre batterie lithium-ion ne fonctionne pas correctement dans des conditions d'utilisation nor-males pendant la période de garantie, vous trouverez une assistance en ligne à l'adresse www.sharkclean.eu.

ENREGISTREZ VOTRE ACHAT

 sharkclean.eu

NOTEZ CES INFORMATIONS

Numéro de modèle : _____

Code de date : _____

Date d'achat : _____
(Conserver le reçu)

Boutique d'achat : _____

CARACTÉRISTIQUES TECHNIQUES

Tension : 28,8 V

Watts : 260 W

Ampères : 9 A

VEUILLEZ LIRE ATTENTIVEMENT ET CONSERVER POUR CONSULTATION ULTÉRIEURE.

Ces instructions sont conçues pour vous aider à conserver un fonctionnement toujours à plein rendement pour votre aspirateur Shark.

CONSEIL : Vous trouverez les numéros de modèle et de série sur l'étiquette du code QR située à l'arrière de l'unité et de la batterie de l'aspirateur.